

Bruksanvisningen

Dell B1160
Dell B1160w

GRUNDLÄGGANDE

I den här bruksanvisningen får du information om hur du installerar, använder och felsöker skrivaren i Windows.

AVANCERAD

I den här bruksanvisningen finns information om installation, avancerade inställningar, användning och felsökning i olika operativsystem.

Alla funktioner är inte tillgängliga på alla modeller och i alla länder.

GRUNDLAGGANDE



1. Introduktion

Fördelar	4
Olika modellens funktioner	6
Bra att veta	7
Om bruksanvisningen	8
Säkerhetsinformation	9
Översikt över maskinen	14
Översikt över kontrollpanelen	16
Slå på maskinen	18
Drivrutinen installeras lokalt	19
Ominstallation av drivrutinen	21



2. Lär dig grundfunktionerna

Skriva ut en Testsida	23
Medier och kassetter	24
Grundläggande information om utskrift	32



3. Underhåll

Beställa förbrukningsvaror och tillbehör	36
--	----

Tillgängligt förbrukningsmaterial	37
Förvara tonerkassetten	38
Omfördela toner	40
Byta ut tonerkassetten	41
Rengöra maskinen	43
Tips för att flytta och förvara skrivaren	47



4. Felsökning

Så undviker du pappersstopp	49
Åtgärd när papperet är slut	50
Ta bort papper som fastnat	51
Att förstå statusindikatorn	54



5. Bilaga

Specifikationer	57
Policy för Dells tekniska support	66
Kontakta Dell	67
Garanti och returpolicy	68
Copyright	69



1. Introduktion

I den här kapitlet finns det du behöver veta innan du börjar använda skrivaren.

- **Fördelar** 4
- **Olika modellers funktioner** 6
- **Bra att veta** 7
- **Om bruksanvisningen** 8
- **Säkerhetsinformation** 9
- **Översikt över maskinen** 14
- **Översikt över kontrollpanelen** 16
- **Slå på maskinen** 18
- **Drivrutinen installeras lokalt** 19
- **Ominstallation av drivrutinen** 21



Fördelar

Miljövänlig



- Du kan spara papper genom att skriva ut flera sidor på ett ark (se "Använda specialfunktioner för utskrift" på sidan 113).
- Du kan även skriva ut dubbelsidigt (manuell dubbelsidig utskrift) (se "Använda specialfunktioner för utskrift" på sidan 113).
- Skrivaren sparar ström automatiskt i och med att energiförbrukningen minskas drastiskt när den inte används.

Skriv ut med enastående kvalitet och hastighet



- Du kan skriva ut med en upplösning på 1 200 × 1 200 dpi.
- Snabba utskrifter.
 - Enkelsidiga utskrifter skrivs ut med 20 (A4) eller 21 (Letter) sidor per minut.

Smidigt



- Dell Printer Manager och Dell-Skrivarstatus är program som övervakar och informerar dig om skrivarens status och gör att du kan anpassa skrivarens inställningar (se "Använda Dell Printer Manager" på sidan 128).
- Du når Dell Support på **www.dell.com** eller **support.dell.com**. Välj din region på sidan WELCOME TO DELL SUPPORT och ange de uppgifter som krävs för att få tillgång till hjälpverktyg och information.

Många funktioner och stöd för många olika program



- Stöd för flera olika pappersstorlekar (se "Specifikationer för utskriftsmedier" på sidan 59).
- Skriv ut vattenstämplar: Du kan anpassa dokument med ord, t.ex. "Konfidentiellt" (se "Använda specialfunktioner för utskrift" på sidan 113).

Fördelar

- Skriv ut affischer: Texten och bilderna på varje sida i dokumentet förstoras och skrivs ut över flera sidor som sedan kan tejpas ihop till en affisch (se "Använda specialfunktioner för utskrift" på sidan 113).
- Du kan använda olika operativsystem när du skriver ut (se "Systemkrav" på sidan 62).
- Maskinen är utrustad med ett USB-gränssnitt.

Stöder flera konfigureringsmetoder för trådlösa nätverk



- Använda WPS-knappen (Wi-Fi Protected Setup™)
 - Det är lätt att ansluta till ett trådlöst nätverk med WPS-knappen på maskinen och åtkomstpunkten (en trådlös router).
- Använda USB-kabeln
 - Du kan ansluta och konfigurera olika trådlösa nätverksinställningar med en USB-kabel.
- Använda Wi-Fi Direct
 - Du kan enkelt skriva ut från din mobila enhet med Wi-Fi eller Wi-Fi Direct-funktionen.



Se "Introduktion av trådlösa inställningsmetoder" på sidan 87.

Olika modellers funktioner

Vissa funktioner och tillbehör kanske inte finns tillgängliga på alla modeller eller i alla länder.

Operativsystem

Operativsystem	B1160	B1160w
Windows	•	•
Macintosh	•	•
Linux	•	•

(•: Ingår, Tom: ej tillgänglig)

Programvara

Programvara	B1160	B1160w
SPL skrivardrivrutin	•	•
XPS-skrivardrivrutin	•	•
Dell Printer Manager	•	•
Embedded Web Service		•
Beställningsfunktion för förbrukningsmaterial från Dell	•	•

Programvara	B1160	B1160w
Dell-Skrivarstatus	•	•
Verktyg för uppdatering av inbyggd programvara	•	•

(•: Ingår, Tom: ej tillgänglig)

Olika funktioner

funktioner	B1160	B1160w
Höghastighets-USB 2.0	•	•
Nätverksgränssnitt 802.11b/g/n trådlöst LAN		•
IPv6		•
WPS (Wi-Fi Protected Setup™)		•
Dubbelsidig utskrift (manuellt)	•	•

(•: Ingår, Tom: ej tillgänglig)

Bra att veta



Var kan jag ladda ned drivrutinen till skrivaren?

- Besökt www.support.dell.com för att ladda ned den senaste drivrutinen till skrivaren och installera den i systemet.



Var kan jag köpa tillbehör och förbrukningsartiklar?

- Fråga din återförsäljare eller en Dell-distributör.
- Besök www.support.dell.com. När du har valt land eller region visas serviceinformationen.



Statusindikatorerna blinkar eller lyser ständigt.

- Stäng av skrivaren och slå på den igen.
- Läs igenom avsnittet om vilka funktioner indikatorerna står för i bruksanvisningen och felsök funktionen i fråga (se "Att förstå statusindikatorn" på sidan 54).



Ett papper har fastnat.

- Öppna och stäng de övre luckan (se "Framsida" på sidan 15).
- Läs igenom avsnittet om hur du tar bort papper som har fastnat och felsök (se "Ta bort papper som fastnat" på sidan 51).



Utskrifterna är otydliga.

- Tonern kan vara på väg att ta slut eller vara ojämnt fördelad. Skaka tonerkassetten.
- Prova med en annan upplösning.
- Byt ut tonerkassetten.



Skrivaren skriver inte ut

- Öppna skrivarkön och ta bort dokumentet från listan (se "Avbryta en utskrift" på sidan 33).
- Ta bort drivrutinen och installera den på nytt (se "Drivrutinen installeras lokalt" på sidan 19).
- Välj skrivaren som standardskrivare i Windows.

Om bruksanvisningen

Bruksanvisningen innehåller grundläggande information om skrivaren och detaljerade användningsinstruktioner.



- Läs säkerhetsinformationen innan du använder skrivaren.
- Mer information om eventuella fel som kan uppstå finns i kapitlet om felsökning.
- I kapitlet Ordlista förklaras termerna som används i den här bruksanvisningen.
- Bilderna som visas här kan skilja sig från den skrivare du har (beroende på tillval och modell).
- Skärmbilderna som visas i den här användarguiden kan skilja sig från vad som faktiskt visas på din skrivare (beroende på inbyggd programvara och drivrutin).
- Anvisningarna i den här bruksanvisningen gäller huvudsakligen Windows 7.

Ordförklaringar

Vissa termer kan ha samma betydelse:

- Dokument är synonymt med original.
- Papper är synonymt med medium eller utskriftsmedium.
- Maskinen syftar på skrivaren eller multifunktionsskrivaren.

Allmänna ikoner



Ikon	Text	Beskrivning
	Försiktig het	Ger användaren information som skyddar maskinen från skador och fel.
	Obs	Ger ytterligare information eller detaljerade specifikationer om maskinens funktioner och möjligheter.

Säkerhetsinformation

Dessa varningar och säkerhetsföreskrifter finns med i bruksanvisningen så att du ska kunna undvika person- eller maskinskador. Läs alla dessa anvisningar innan du använder skrivaren. När du har läst det här avsnittet bör du förvara det på en säker plats för framtida bruk.

Viktiga säkerhetssymboler

Förklaringar av alla ikoner och symboler som används i det här kapitlet

	Varning	Risker eller osäkra metoder som kan leda till svåra personskador eller dödsfall.
	Försiktig het	Risker eller osäkra metoder som kan leda till lättare personskador eller skador på egendom.
	Försök inte.	

Driftsmiljö

Varning



Använd inte skrivaren om nätsladden är skadad eller om vägguttaget inte är jordat.

Det kan leda till elektriska stötar eller eldsvåda.



Ställ ingenting på skrivaren (exempelvis vatten, små metallföremål, tunga föremål, ljus eller tända cigaretter).

Det kan leda till elektriska stötar eller eldsvåda.

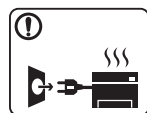

- Om skrivaren blir överhettad, börjar ryka, låter konstigt eller börjar lukta konstigt ska du omedelbart stänga av den och dra ur sladden.

- Du bör se till att du alltid kan komma åt vägguttaget eftersom du kan behöva dra ut kontakten vid nödsituationer.

Det kan leda till elektriska stötar eller eldsvåda.



Böj inte nätsladden och ställ inga tunga föremål på den.

Om du trampar på nätsladden eller klämmer ihop den med tunga föremål kan elstötar eller eldsvåda uppstå.







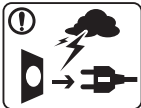

Ta inte bort stickkontakten genom att dra i sladden, och hantera den inte med blöta händer.

Det kan leda till elektriska stötar eller eldsvåda.





Säkerhetsinformation

Försiktighet

	<p>Du bör dra ut kontakten vid åskväder eller om du inte tänker använda skrivaren på ett tag.</p> <p>Det kan leda till elektriska stötar eller eldsvåda.</p>
	<p>Tänk på att utmatningsområdet blir hett.</p> <p>Du kan bränna dig.</p>
	<p>Om någon har tappat skrivaren, eller om höljet verkar vara skadad bör du koppla ur alla gränssnittsanslutningar och kontakta kvalificerad servicepersonal.</p> <p>Det finns risk för elektriska stötar eller eldsvåda.</p>
	<p>Om skrivaren inte fungerar som den ska även efter det att du följt dessa instruktioner kopplar du ur maskinen från alla gränssnittsanslutningar och kontaktar kvalificerad servicepersonal.</p> <p>Det finns risk för elektriska stötar eller eldsvåda.</p>
	<p>Försök inte tvinga in kontakten i vägguttaget om det inte går lätt att sätta i den.</p> <p>Ring en elektriker för att byta vägguttaget, annars finns risk för elektriska stötar.</p>
	<p>Låt inte husdjur gnaga på nätsladden, telesladden eller kablarna för anslutning till datorn.</p> <p>Det kan leda till elektriska stötar och eldsvåda. Dessutom kan djuret skadas allvarligt.</p>

Driftsmetod

Försiktighet

	<p>Dra inte ut papperet med våld under utskrift.</p> <p>Skrivaren kan ta skada.</p>
	<p>Placera inte handen mellan skrivaren och pappersmagasinet.</p> <p>Du kan skada dig.</p>
	<p>Skrivaren strömförsörjs via nätsladden.</p> <p>Om du vill stänga av strömförsörjningen drar du ur nätsladden från vägguttaget.</p>
	<p>Var försiktig när du byter papper eller tar bort papper som fastnat inuti skrivaren.</p> <p>Nya papper har vassa kanter och du kan skära dig.</p>
	<p>När du skriver ut stora kvantiteter kan den undre delen av utmatningsområdet bli het. Låt inte barn röra den.</p> <p>Du kan bränna dig.</p>
	<p>Du bör inte ta bort papper som har fastnat med pincett eller vassa metallföremål.</p> <p>Den kan skadas.</p>

Säkerhetsinformation



Låt inte alltför många papper ansamlas i utmatningsmagasinet. Den kan skadas.



Blockera inte och tryck inte in objekt i ventilationsöppningen. Det kan leda till höjda temperaturer hos komponenterna, vilket kan orsaka skador eller eldsvåda.



Kontroller, justeringar eller procedurer annat än de som beskrivs här kan leda till farlig bestrålning.

Installera/flytta



Varning

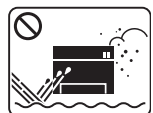

Placera inte skrivaren i ett område med damm, fukt eller vattenläckor.

Det kan leda till elektriska stötar eller eldsvåda.



Försiktighet



Innan du flyttar skrivaren ska du stänga av strömmen och koppla ur alla sladdar. Informationen nedan är bara förslag som baseras på enheternas vikt. Om du har en sjukdom som hindrar dig från att lyfta, ska du inte lyfta maskinen. Be om hjälp, och lyft alltid enheten tillsammans med ett lämpligt antal personer på ett säkert sätt.

Lyft sedan skrivaren:

- Om skrivaren väger under 20 kg kan du lyfta den själv.
- Om skrivaren väger 20–40 kg ska den lyftas av två personer.
- Om skrivaren väger över 40 kg ska den lyftas av fyra eller fler personer.

Den kan annars falla i golvet, vilket kan orsaka person- eller maskinskador.



Placera inte skrivaren på ett instabilt underlag.





Den kan annars falla i golvet, vilket kan orsaka person- eller maskinskador.



Använd endast 26 AWG^a eller grövre telefonsladd.

Annars kan maskinen skadas.





Säkerhetsinformation

	Använd nätsladden som medföljer skrivaren för säker drift. Om du använder en sladd som är längre än 2 meter med en 110-volts skrivare ska tjockleken överstiga 16 AWG. Annars kan skrivaren skadas och elstötar och eldsvåda kan uppstå.
	Kontrollera att du sätter i nätsladden i ett jordat vägguttag. Det finns risk för elektriska stötar eller eldsvåda.
	Överbelasta inte vägguttag eller förlängningssladdar. Det kan försämra produktens prestanda och leda till elektriska stötar eller eldsvåda.
	Sätt inte någon lucka över skrivaren och placera den inte på någon plats utan ventilation, t.ex. i en garderob. Om skrivaren inte är väl ventilerad kan eldsvåda uppstå.
	Skrivaren ska anslutas till den spänning som anges på etiketten. Om du är osäker och vill kontrollera vilken spänningsnivå du använder kontaktar du din elleverantör.



a. AWG: Amerikanskt kabelmått

Underhåll/kontroll

Försiktighet

	Dra ut sladden från vägguttaget innan du rengör insidan av skrivaren. Rengör inte skrivaren med bensin, thinner eller alkohol och spreja inte vatten direkt i skrivaren. Det kan leda till elektriska stötar eller eldsvåda.
	Skrivaren ska inte användas samtidigt som du byter delar eller rengör insidan. Du kan skada dig.
	Förvara städprodukter utom räckhåll för barn. De kan skada sig.
	Plocka inte isär, reparera inte och bygg inte om skrivaren själv. Den kan skadas. Ring en certifierad fackman när skrivaren behöver repareras.





Säkerhetsinformation

	<ul style="list-style-type: none">• Ta inte bort kåpor eller skydd som är fastskruvade.• Fixeringsenheter får endast repareras av certifierad servicetekniker. Reparation av lekman kan leda till eldsvåda och elstötar.• Skrivaren får bara repareras av en servicetekniker från Dell.
	Vid rengöring och drift av maskinen ska du följa anvisningarna i bruksanvisningen som medföljer maskinen. Annars kan skrivaren skadas.
	Se till att nätsladden och kontaktytan inte utsätts för damm eller väta. Det finns risk för elektriska stötar eller eldsvåda.

Använda förbrukningsmaterial



Försiktighet

	Plocka inte isär tonerkassetten. Toner kan vara farligt för människor vid förtäring eller inandning.
--	---

	Bränn inte upp förbrukningsmaterial (exempelvis tonerkassetten eller fixeringsenheten). Det kan orsaka en explosion eller en okontrollerbar eldsvåda.
	Förvara förbrukningsmaterial, till exempel tonerkassetter utom räckhåll för barn. Toner kan vara farligt för människor vid förtäring eller inandning.
	När du byter tonerkassett eller tar bort papper som har fastnat ska du vara försiktig så att du inte får toner på dig eller dina kläder. Toner kan vara farligt för människor vid förtäring eller inandning.
	Om du får toner på kläderna ska du inte tvätta dem i varmt vatten. Varmt vatten gör att tonern fastnar i tyget. Använd kallt vatten.
	Att använda återvunnet förbrukningsmaterial, t.ex. toner, kan skada maskinen. Om det uppstår skador på grund av användning av återvunnet förbrukningsmaterial tas en serviceavgift ut.

Översikt över maskinen

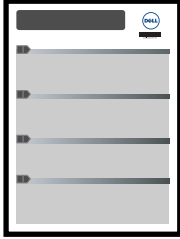
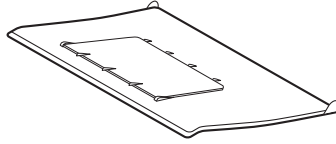
Tillbehör

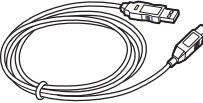
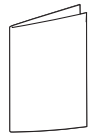
		
Nätsladd	Snabbinstallationsanvisning	Efterbehandlare ^a
		
Programvaru-cd ^b	USB-kabel (endast B1160w)	Diverse tillbehör ^c

- a. Information om hur du installerar efterbehandlaren finns i snabbinstallationsanvisningen.
- b. Programvaru-cd:n innehåller drivrutiner, program och användarhandbok.
- c. Vilka tillbehör som medföljer skrivaren beror på i vilket land du har köpt den och vilken modell det rör sig om.

Översikt över maskinen

Framsida



- Bilden kan skilja sig från din maskin beroende på modell.
- Vissa funktioner och tillbehör kanske inte finns tillgängliga för alla modeller och i alla länder (se "Olika modellers funktioner" på sidan 6).

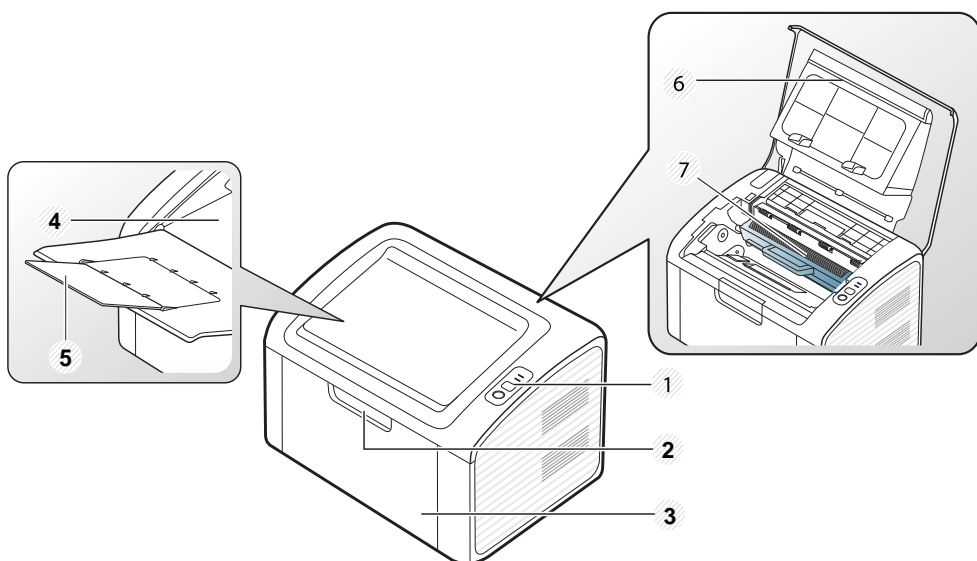

1	Kontrollpanelen	5	Utmatningsstöd
2	Fackhandtag	6	Övre lucka
3	Kassett	7	Tonerkassett
4	Utmatningsmagasin		

Baksida



- Bilden kan skilja sig från din maskin beroende på modell.
- Vissa funktioner och tillbehör kanske inte finns tillgängliga för alla modeller och i alla länder (se "Olika modellers funktioner" på sidan 6).

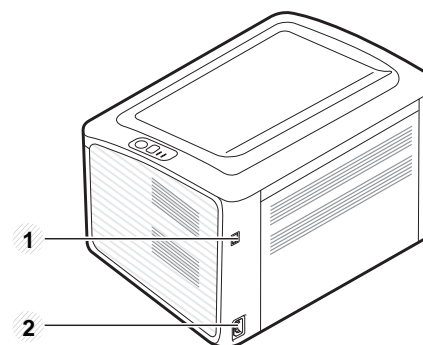

1	USB-port
2	Nätkontakt

Översikt över kontrollpanelen



Kontrollpanelen kan skilja sig från din skrivare beroende på modell. Det finns olika typer av kontrollpaneler.

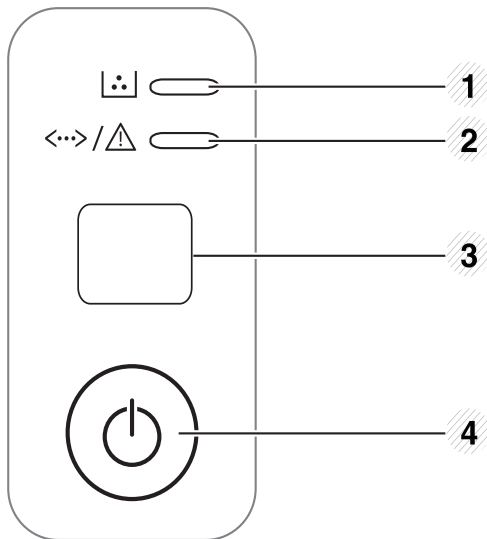

1		Tonerindikator	Visar tonerkassettsens status (se "Statusindikator" på sidan 54).
2		Statusindikator	Visar skrivarens status (se "Statusindikator" på sidan 54).

3



WPS
(endast
B1160w)

Konfigurerar den trådlösa nätverksanslutningen utan att en dator behövs (se "Installation av trådlöst nätverk" på sidan 86).

- **Skriver ut konfigurationsblad**
 - Håll ned knappen i cirka 10 sekunder tills den gröna indikatorn börjar blinka.
- **Skriver ut en rapport över förbrukningsvaror och eventuella fel.**
 - Håll ned den här knappen i cirka 15 sekunder tills den gröna indikatorn tänds.
- **Skriver ut manuellt**
 - Om du har valt **Manuell matare** som **Källa** i skrivardrivrutinen lägger du i ett ark och trycker på den här knappen för utskrift.

3



Info
(endast
B1160)

- **Skriver ut konfigurationsblad**
 - Håll ned knappen i cirka 10 sekunder tills den gröna indikatorn börjar blinka.
- **Skriver ut en rapport över förbrukningsvaror och eventuella fel.**
 - Håll ned den här knappen i cirka 15 sekunder tills den gröna indikatorn tänds.
- **Skriver ut manuellt**
 - Om du har valt **Manuell matare** som **Källa** i skrivardrivrutinen lägger du i ett ark och trycker på den här knappen för utskrift.

Översikt över kontrollpanelen

4		På/avbryt	<ul style="list-style-type: none">• Med den här knappen slår du på och stänger av skrivaren. Om den är försatt i viloläge återgår den till normalläge.• Avbryter jobb när som helst
---	---	------------------	--

Slå på maskinen

- 1 Anslut först skrivaren till elnätet.

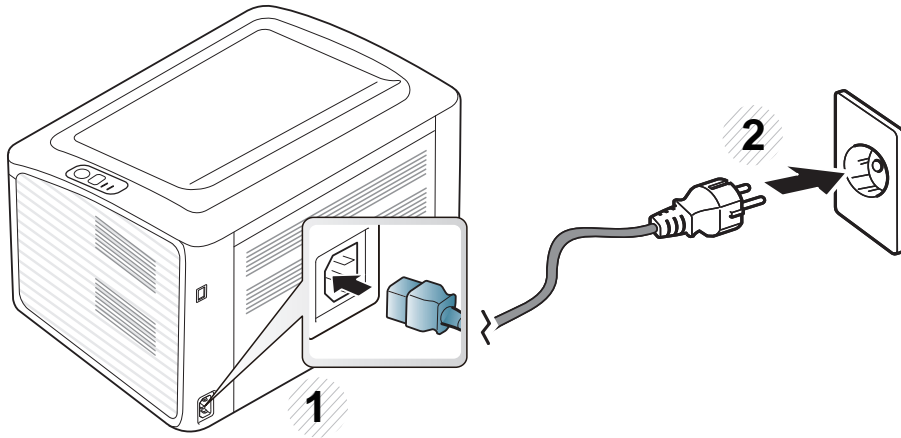

- 2 Tryck på knappen  (på/avbryt) på kontrollpanelen.



Tryck på  (på/avbryt) på kontrollpanelen för att stänga av.

Drivrutinen installeras lokalt

Med en lokalt ansluten skrivare menas en skrivare som är kopplad till datorn via en USB-kabel.



- Om du använder en Macintosh eller Linux hänvisar vi till "Programvaruinstallation" på sidan 72.
- Installationsfönstret i den här Användarhandbok kan variera beroende på vilken maskin och vilket gränssnitt som används.
- Om du väljer **Anpassad installation** kan du välja vilka program som ska installeras.
- Använd en USB-kabel som är kortare än 3 meter.

Windows

- 1 Kontrollera att skrivaren är ansluten till datorn och påslagen.



Om **Ny maskinvara har hittats** visas under installationen klickar du på **Avbryt** för att stänga fönstret.

2

Sätt i den medföljande cd-skivan med programvara i cd-rom-enheten.

Cd-skivan med programvara startar automatiskt och ett installationsfönster visas.

Om installationsfönstret inte visas klickar du på **Starta > Alla program > Tillbehör > Kör**.

X:\Setup.exe och byt ut X mot den enhetsbokstav som motsvarar CD-ROM-enheten. Klicka därefter på **OK**.

3

Klicka på **Nästa**.

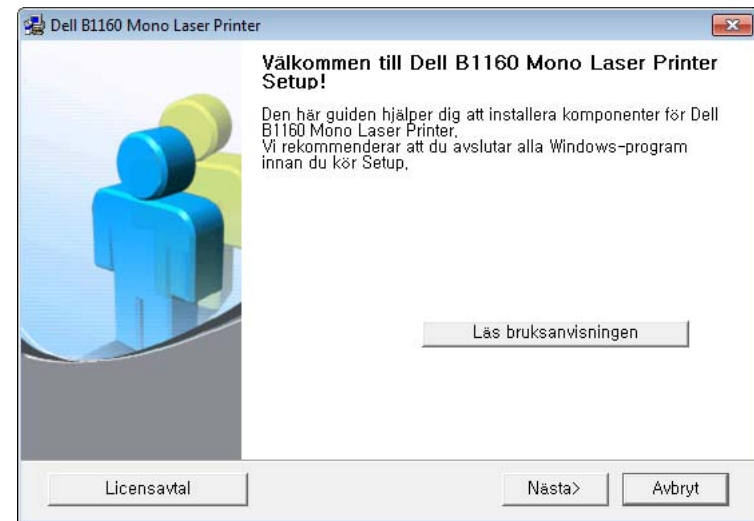

Fönstret för installation av skrivare som visas i den här användarhandboken kan se olika ut beroende på vilken skrivare som används.

Drivrutinen installeras lokalt

- 4 Välj **Anslut till datorn med en USB-sladd**. Klicka på **Nästa**.

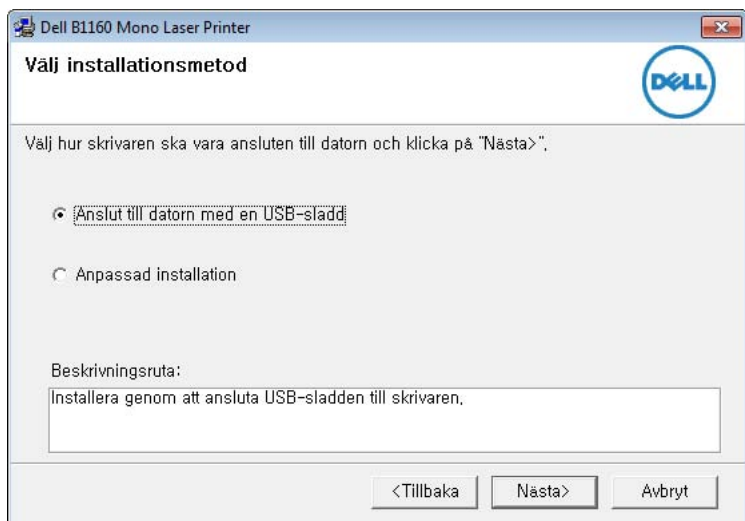

Fönstret för installation av skrivare som visas i den här användarhandboken kan se olika ut beroende på vilken skrivare som används.

- 5 Följ instruktionerna i installationsfönstret för att slutföra installationen.

Ominstallation av drivrutinen

Om skrivardrivrutinen inte fungerar ordentligt följer du anvisningarna för att installera om drivrutinen.

Windows

- 1 Kontrollera att skrivaren är ansluten till datorn och påslagen.
- 2 Från menyn **Starta** väljer du **Program** eller **Alla program** > **Dell** > **Dell Printers** > **namnet på skrivardrivrutinen** > **Underhåll**.
- 3 Klicka på **Reparera** och därefter på **Nästa**.
- 4 Följ anvisningarna i fönstret.
- 5 Sätt i programvaru-cd:n i cd-enheten och installera drivrutinen på nytt (se "Drivrutinen installeras lokalt" på sidan 19).



2. Lär dig grundfunktionerna

När installationen är klar kan du ange standardinställningar. Läs nästa avsnitt om du vill ange eller ändra värden. I det här kapitlet finns information om den övergripande menystrukturen och om de grundläggande installationsalternativen.

- **Skriva ut en Testsida** 23
- **Medier och kassetter** 24
- **Grundläggande information om utskrift** 32



Skriva ut en Testsida

Skriv ut en Testsida så att du ser att skrivaren fungerar korrekt.



Finns endast tillgängligt för Windows.

Så här skriver du ut en Testsida:

- 1 Öppna dokumentet du vill skriva ut.
- 2 Välj **Skriv ut** på Arkiv-menyn.
- 3 Markera din skrivare i listan **Välj skrivare**.
- 4 Klicka på **Inställningar** eller **Egenskaper**.
- 5 Klicka på fliken **Dell > Testsida**.

Medier och kassetter

I det här kapitlet beskrivs hur du lägger utskriftsmedier i skrivaren.



- Tänk på att skrivaren kan ta skada om du använder andra typer av utskriftsmedier. Sådana reparationer täcks inte av Dell garanti eller serviceavtal.
- Använd inte fotopappaer av inkjet-typ. eftersom skrivaren kan skadas.
- Om utskriftsmediet är lättantändligt kan eldsvåda uppstå.
- Använd enbart rekommenderade utskriftsmedier (se "Specifikationer för utskriftsmedier" på sidan 59).



Om lättantändliga utskriftsmedier används eller om andra föremål fastnar i skrivaren kan skrivaren bli överhettad. Detta kan i sällsynta fall leda till eldsvåda.

Översikt över kassetter

Du måste justera pappersstöden om du ändrar pappersformat.

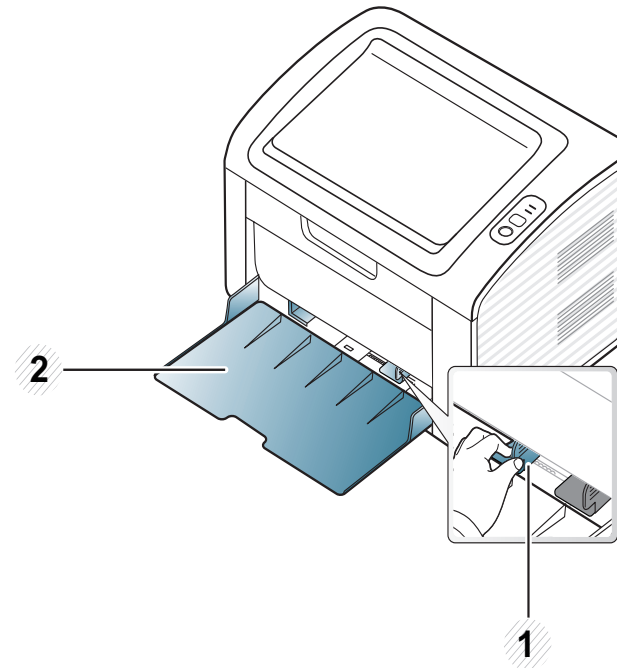

1 Pappersbreddsstöd

2 Kasset



Om du inte justerar breddstödet kan papperet fastna eller skrivas ut snett.

Medier och kassetter

Fylla på papper i magasinet



När papperskassetten är tom eller papperstopp har inträffat åtgärdar du problemet och öppnar och stänger du den övre luckan för att återuppta utskriften (se "Åtgärd när papperet är slut" på sidan 50 eller "Ta bort papper som fastnat" på sidan 51).

- 1 Öppna pappersfacket. Justera därefter kassettstorleken efter den mediastorlek du fyller på (se "Översikt över kassetter" på sidan 24).

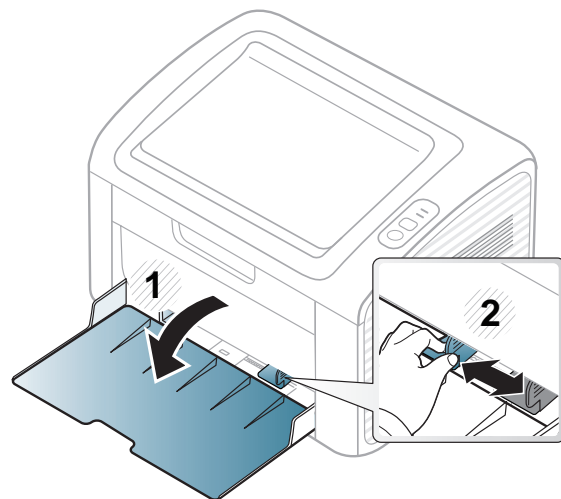

- 2 Böj eller bläddra pappersbunten så att sidorna separeras innan du lägger i dem.

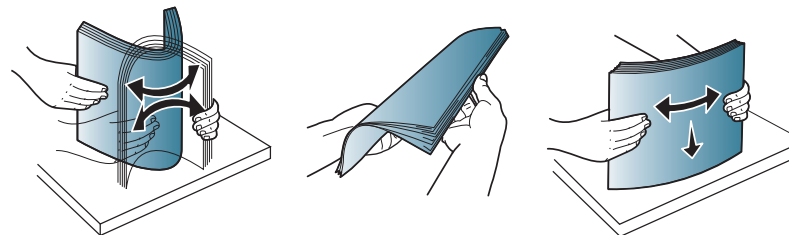

- 3 Lägg papperet med den sida du vill skriva ut på vänd uppåt. Öppna sedan utmatningsfacket.

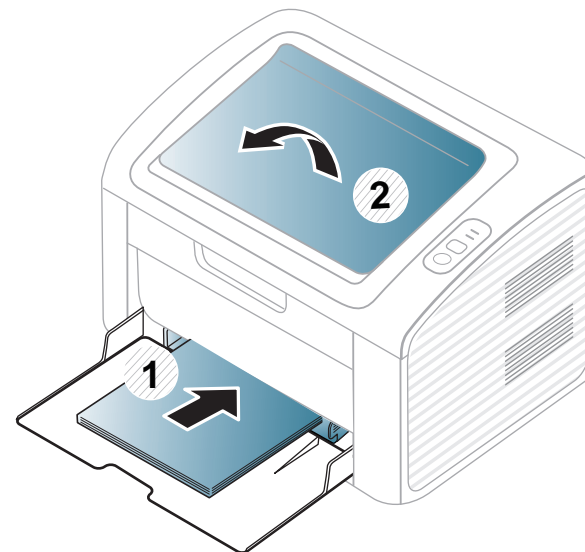

Medier och kassetter

- 4 Pressa på papperslängdsstödet och skjut det mot kanten av pappersbunten utan att papperen böjer sig.

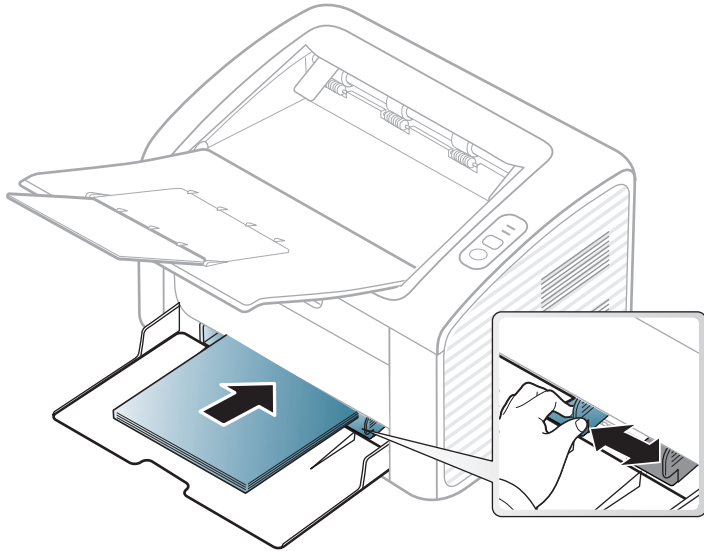

- Tryck inte breddstödet så hårt mot bunten att papperen böjs.
- Använd inte papper med böjd kant eftersom det kan orsaka pappersstopp eller leda till att papperet skrynklas ihop.
- Om du inte justerar breddstödet kan du råka ut för pappersstopp.

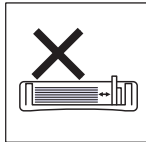
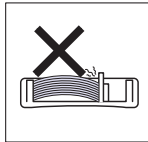
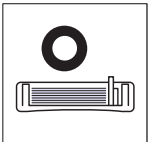

- 5 När du skriver ut ett dokument ställer du in papperets typ och storlek för kassetten (se "Ange pappersformat och typ" på sidan 31).



Inställningar som görs från maskinens drivrutin åsidosätter inställningarna på kontrollpanelen.

- a Om du vill skriva ut från ett program öppnar du programmet och öppnar utskriftsmenyn.
- b Öppna **Utskriftsinställningar** (se "Öppna utskriftsinställningarna" på sidan 33).
- c Tryck på fliken **Papper** i **Utskriftsinställningar** och välj lämplig papperstyp.
Om du t.ex. vill använda etiketter anger du papperstypen som **Etiketter**.
- d Välj **Autoval** (eller **Manuell matare** som papperskälla och tryck sedan på **OK**).
- e Påbörja utskriften i programmet.



Medier och kassetter

Manuell matning i kassetten

Facket kan hantera speciella typer av utskriftsmedier i olika storlekar, t.ex. vykort, anteckningskort och kuvert (se "Specifikationer för utskriftsmedier" på sidan 59).



Tips för användning av den manuella mataren

- Fyll bara på utskriftsmedier av samma typ, storlek och vikt i den manuella mataren.
- Om du väljer **Papper > Källa > Manuell matare** som papperskälla i programmet måste du trycka på knappen  (Info) eller  (WPS) varje gång du skriver ut en sida och endast lägga i en typ av utskriftsmedium (samma typ, storlek och vikt) i det manuella facket.
- Undvik pappersstopp genom att inte fylla på papper när det fortfarande finns papper kvar i den manuella mataren.
- Utskriftsmedia ska läggas i med framsidan upp och med den övre kanten i den manuella mataren först och placeras i mitten.
- Du bör endast använda rekommenderat papper eftersom det annars finns en risk att papperet fastnar (se "Specifikationer för utskriftsmedier" på sidan 59).
- Platta till eventuella ojämnheter på vykort, kuvert och etiketter innan du laddar dem i den manuella mataren.

- När du skriver ut på specialmedier måste du följa riktlinjerna för att fylla på papper (se "Skriva ut på specialmedier" på sidan 27).
- När skrivaren är försatt i energisparläge används inte den manuella mataren. Försätt skrivaren i normalläge genom att trycka på strömbrytaren innan du använder den manuella mataren.

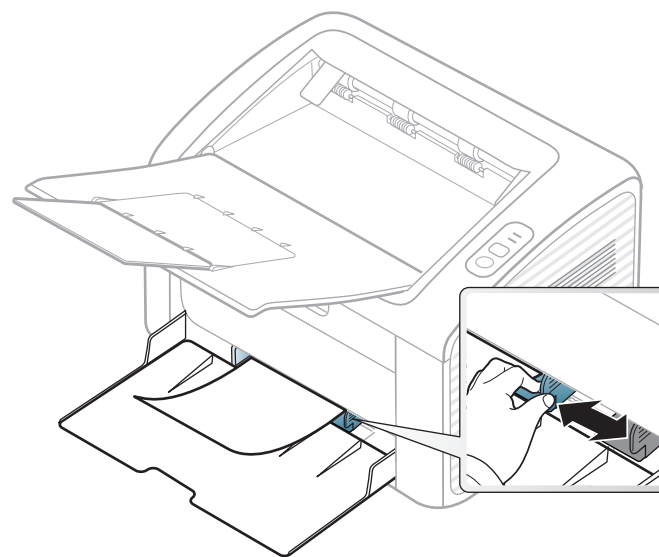

Skriva ut på specialmedier

Tabellen nedan visar tillgängliga specialmedier för varje kassett/magasin.

Medier och kassetter

Medietyperna visas i **Utskriftsinställningar**. För högsta utskriftskvalitet bör du välja rätt utskriftsmedium i fönstret **Utskriftsinställningar** > fliken **Papper** > **Papperstyp** (se "Öppna utskriftsinställningarna" på sidan 33).

Om du tänker skriva ut på etiketter väljer du således **Etiketter** som **Papperstyp**.



När du använder specialmedier rekommenderar vi att du matar ett papper åt gången.(se "Specifikationer för utskriftsmedier" på sidan 59).

Information om hur mycket de olika arken väger finns i "Specifikationer för utskriftsmedier" på sidan 59.

Typer	Kassett ^a
Vanligt	•
Tjockt papper	•
Tunt papper	•
Brevpapper	•
Färg	•
CardStock	•
Etiketter	•
Kuvert	•
Förtryckt	•

Typer	Kassett ^a
Bomullspapper	•
Återvunnet	•
Arkiv papper	•

a. Följande papperstyper kan användas för manuell matning i kassett:

(•: Stöds)

Kuvert

Utskriftskvaliteten är avhängig av kuvertets papperskvalitet.

Vid utskrift av kuvert placerar du det enligt bilden.

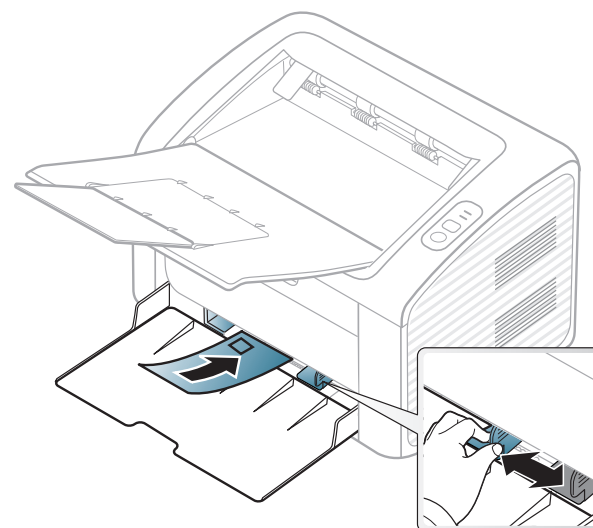

Medier och kassetter

Om de utskrivna bilderna lätt suddas ut när du har valt **Kuvert** som **Utskriftsinställningar** kan du istället prova att skriva ut med inställningen **Tjockt kuvert**. Detta kan emellertid leda till högre ljudnivåer.

- Tänk på följande saker när du väljer kuvert:
 - **Vikt:** bör inte överstiga 90 g/m²; annars finns en risk för pappersstopp.
 - **Konstruktion:** bör ligga plant (mindre än 6 mm böjning) och inte innehålla luftfickor.
 - **Status:** får inte vara skrynkade, vikta eller skadade.
 - **Temperatur:** ska vara beständiga mot den hetta och det tryck som skapas vid utskrift.
- Använd endast vältillverkade kuvert med skarpa och väl slutna flikar.
- Använd inte frankerade kuvert.
- Använd inte kuvert med klämmor, snäpplås, fönster, bestruket foder, självhäftande förseglingar eller andra syntetiska material.
- Använd inte skadade eller dåligt tillverkade kuvert.
- Kontrollera att fogen i kuvertets båda ändar fortsätter hela vägen till hörnet.

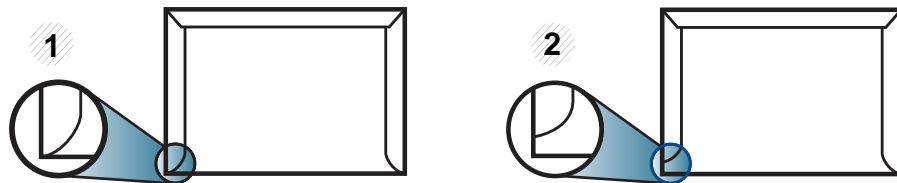

- 1 Godtagbar
- 2 Inte godtagbar

- Kuvert med en klisterremsa som dras av eller med mer än en flik som viks för att försegla kuvertet måste vara belagda med en gummering som klarar maskinens fixeringstemperatur (ca 170 °C) under 0,1 sekunder. De extra flikarna och remsorna kan orsaka veck, skrynklor eller pappersstopp och kan också skada värmeenheten.
- För bästa utskriftskvalitet ska marginalerna inte placeras närmare än 15 mm från kuvertets kanter.
- Undvik att skriva på området där kuvertets skarvar möts.

Medier och kassetter

Etiketter

Använd enbart etiketter som är avsedda för laserskrivare. Annars kan skrivaren skadas.

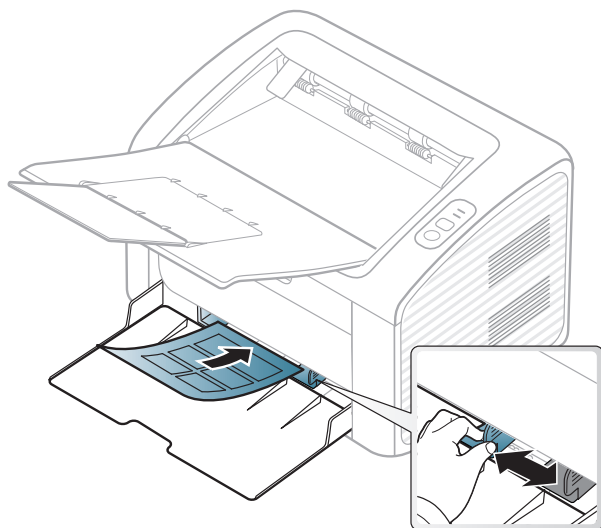

- Tänk på följande saker när du väljer etiketter:
 - **Lim:** limmet måste tåla skrivarens fixeringstemperatur. Fixeringstemperaturen anges i specifikationen för skrivaren (omkring 170 °C).
 - **Arrangemang:** använd endast etiketter där du inte kan se bakgrundspapperet mellan dem. Etiketter som inte ligger kant i kant kan lossna och orsaka problem.
 - **Buktigt papper:** måste ligga plant med mindre än 13 mm böjning i någon riktning.
 - **Status:** använd inte etiketter med skrynklor, bubblor eller andra tecken på att de har lossnat från bakstycket.

- Kontrollera att det inte finns något synligt lim mellan etiketterna. Synliga limområden kan orsaka att etiketterna skalas av under utskriften, vilket kan ge upphov till pappersstopp. Synligt lim kan även skada skrivarens delar.
- Kör inte ett ark med etiketter genom skrivaren mer än en gång. Skyddspapperet har endast utformats för att passera genom skrivaren en gång.
- Använd inte etiketter som har lossnat från skyddsarket, eller är skrynkliga, bubbliga eller skadade på något annat sätt.

Kortpapper/papper i anpassad storlek

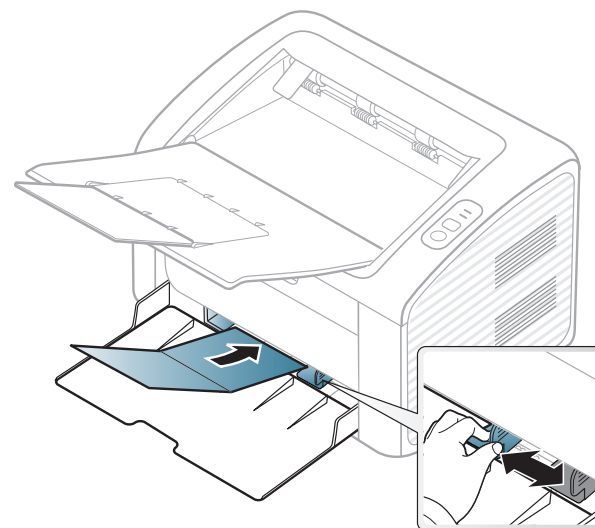

- I programvaran ställer du in marginaler som är minst 6,4 mm från kanterna på materialet.

Medier och kassetter

Förtryckt papper

När du fyller på förtryckt papper ska utskriftssidan vara vänd uppåt med en jämn kant längst fram. Får du problem med pappersmatningen vänder du pappersbunten. Observera att utskriftskvaliteten kan försämrast.

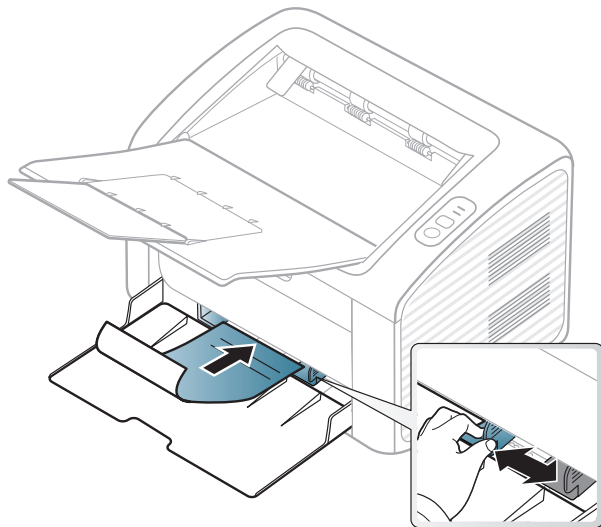

- Måste tryckas med värmebeständigt bläck som inte smälter, förångas eller frigör farliga gaser när det utsätts för skrivarens fixeringstemperatur (ungefär 170 °C) under 0,1 sekunder.
- Bläck på brevhuvuden/förtryckt papper måste vara brandsäkert och får inte skada maskinens rullar.
- Innan du lägger i förtryckt papper måste du vara säker på att bläcket på papperet är torrt. Under fixeringen kan fuktig färg lossna från förtryckt papper och försämra utskriftskvaliteten.

Ange pappersformat och typ

När du har lagt i papper i papperskassetten ställer du in papperets storlek och typ.

Öppna **Utskriftsinställningar** (se "Öppna utskriftsinställningarna" på sidan 33) och ställ in pappersstorlek och -typ på fliken **Papper**.



Om du vill använda specialstorlekar av papper, t.ex. för fakturor, väljer du **Anpassat** på fliken **Papper** i **Utskriftsinställningar** (se "Öppna utskriftsinställningarna" på sidan 33).

Grundläggande information om utskrift



För speciella utskriftsfunktioner läs Avancerad bruksanvisning (se "Använda specialfunktioner för utskrift" på sidan 113).

Skriver ut



Om du använder en Macintosh eller Linux hänvisar vi till "Macintosh-utskrift" på sidan 119 eller "Linux-utskrift" på sidan 121.

Fönstret **Utskriftsinställningar** som följer avser Anteckningar i Windows 7.

- 1 Öppna dokumentet du vill skriva ut.
- 2 Välj **Skriv ut** på menyn **Fil**.

- 3 Markera din skrivare i listan **Välj skrivare**.

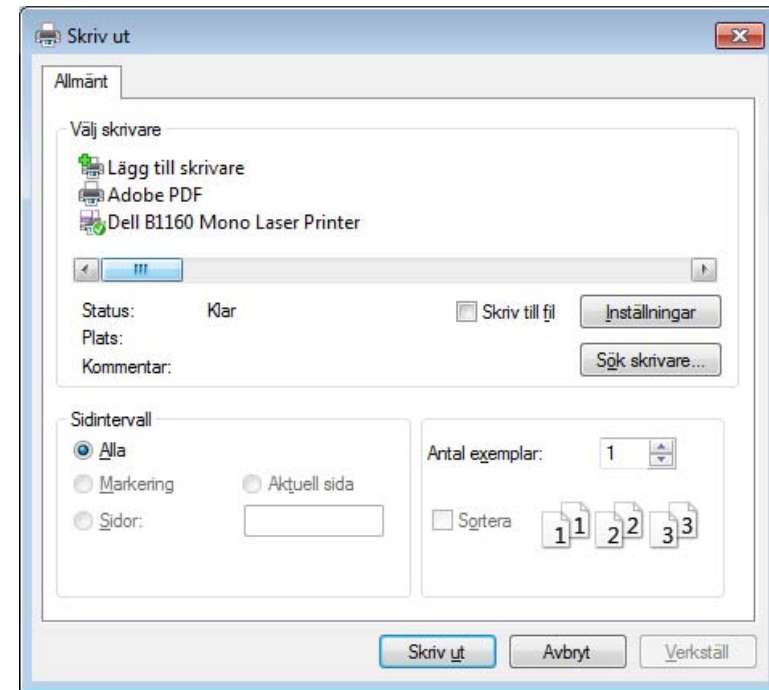

- 4 De grundläggande utskriftsinställningarna, som antalet kopior och utskriftsområde, väljs i fönstret **Skriv ut**.





Om du vill dra nytta av de avancerade utskriftsfunktionerna klickar du på **Egenskaper** eller **Inställningar** i **Skriv ut** (se "Öppna utskriftsinställningarna" på sidan 33).

- 5 Starta utskriften genom att klicka på **OK** eller **Skriv ut** i fönstret **Skriv ut**.

Grundläggande information om utskrift

Avbryta en utskrift

Om utskriftsjobbet väntar i en utskriftskö eller utskriftsbuffert avbryter du jobbet så här:

- Du kan också öppna fönstret genom att dubbelklicka på skrivarikonen () i Aktivitetsfältet i Windows.
- Du kan även avbryta det aktuella jobbet genom att trycka på  (på/avbryt) på kontrollpanelen.

Öppna utskriftsinställningarna

- Fönstret **Utskriftsinställningar** som visas i den här bruksanvisningen kan se annorlunda ut beroende på vilken skrivare som används. Däremot har de olika fönstren ungefär samma uppbyggnad. **Utskriftsinställningar**.
- När du väljer ett alternativ i **Utskriftsinställningar** kan en varningsmarkering visas –  eller . Ett utropstecken () anger att du kan markera det aktuella alternativet men att det inte rekommenderas, och tecknet  anger att det inte går att markera det alternativet på grund av skrivarens inställningar eller miljö.

- 1 Öppna dokumentet du vill skriva ut.
- 2 Välj **Skriv ut** på Arkiv-menyn.
- 3 Markera din skrivare i listan **Välj skrivare**.
- 4 Klicka på **Inställningar** eller **Egenskaper**.

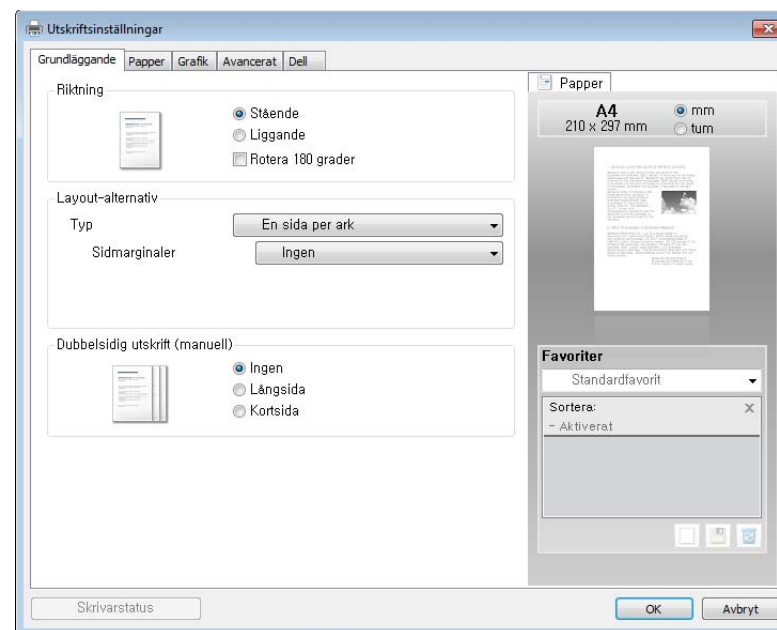

- Du kontrollerar **skrivarstatus** via knappen med samma namn (se "Använda Dell-Skrivarstatus" på sidan 131).

Grundläggande information om utskrift

Använda en favoritinställning

Med alternativet **Favoriter**, som visas på alla egenskapsflikar utom fliken **Dell**, kan du spara aktuella inställningar för framtida bruk.



Följ anvisningarna nedan om du vill spara ett **Favoriter**-objekt:

- 1 Ändra önskade inställningar på varje flik.
- 2 Ange ett namn på objektet i rutan **Favoriter**.



- 3 Klicka på (**Lägg till**). När du sparar **Favoriter**, sparas alla aktuella inställningar för drivrutinen.



Välj fler alternativ och klicka på  (**Uppdatera**). Inställningarna läggs då till bland de Favoriter som du har skapat. Du kan använda en sparad inställning genom att välja den i listrutan **Favoriter**. Skrivaren skriver nu ut i enlighet med dina inställningar. Om du vill ta bort sparade inställningar markerar du dem i listrutan **Favoriter** och klickar på  (**Ta bort**).

Du kan återställa skrivardrivrutinen till standardinställningarna genom att välja **Standardfavorit** i listrutan **Favoriter**.

Använda hjälpen

Välj det alternativ som du vill veta mer om i fönstret **Utskriftsinställningar** och tryck därefter på **F1** på tangentbordet.



3. Underhåll

Det här kapitlet innehåller information om hur du anskaffar förbrukningsartiklar, tillbehör och reservdelar till maskinen.

- **Beställa förbrukningsvaror och tillbehör** 36
- **Tillgängligt förbrukningsmaterial** 37
- **Förvara tonerkassetten** 38
- **Omfördela toner** 40
- **Byta ut tonerkassetten** 41
- **Rengöra maskinen** 43
- **Tips för att flytta och förvara skrivaren** 47

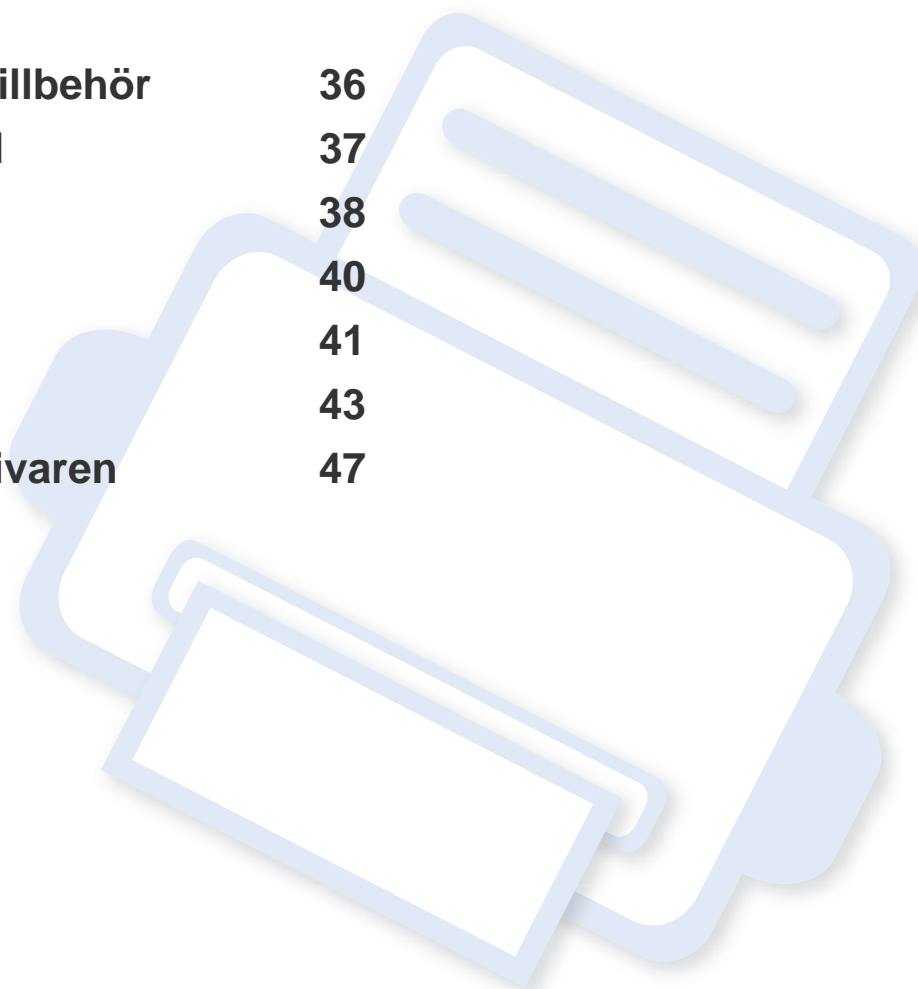

Beställa förbrukningsvaror och tillbehör



Vilka tillbehör som finns tillgängliga kan variera mellan olika länder. Kontakta din återförsäljare om du vill få en lista över tillgängliga tillbehör och underhållsdelar.

Om du vill beställa Dell-auktoriserade förbrukningsmaterial och tillbehör går du till www.dell.com/supplies eller kontaktar din lokala Dell-återförsäljare eller butiken där du köpte maskinen. Du kan också besöka www.dell.com eller support.dell.com, välj land/område och få information om hur du kontaktar service.

Tillgängligt förbrukningsmaterial

Du kan beställa följande förbrukningsmaterial som har tjänat ut:

Typ	Genomsnittlig livslängd ^a	Reservdelsnamn
Tonerkassett	Cirka 1 500 sidor	YK1PM (Alla länder utom Kina)
		15RRN (Endast Kina)

a. Deklarerat avkastningsvärde i enlighet med ISO/IEC 19752. Antalet sidor kan påverkas av användningsmiljön, utskriftsintervall, grafik, medietyp och mediastorlek.



Tonerkassetten livslängd kan variera, beroende på vilka alternativ och jobblägen som används och på hur stor del av sidan som täcks av utskriften.



Du måste köpa nya tonerkassetter och andra tillbehör i samma land där du köpte maskinen. Annars passar de inte med maskinen. Tonerkassetter och andra tillbehör tillverkas på olika sätt beroende på skilda förhållanden i olika länder.



Dell rekommenderar inte att man använder andra tonerkassetter än Dell egna, till exempel påfyllda eller återanvända kassetter. Dell kan inte garantera kvaliteten hos tonerkassetter från andra tillverkare än Dell. Service eller reparation som krävs på grund av användning av tonerkassetter som inte är Dell-original täcks inte av maskingarantin.

Förvara tonerkassetten

Tonerkassetter innehåller komponenter som är känsliga för ljus, temperatur och fukt. Dell råder användare att följa rekommendationerna för att säkerställa högsta prestanda, kvalitet och livslängd för nya tonerkassetter från Dell.

Förvara kassetten i samma miljö som skrivaren ska användas i, det vill säga i kontorsmiljö med reglerad temperatur och luftfuktighet. Tonerkassetten bör förvaras i den oöppnade originalförpackningen tills den installeras. Om originalförpackningen inte finns till hands ska öppningen på kassetten täckas över med ett papper och kassetten förvaras i ett mörkt skåp.

Om kassetten öppnas innan kassetten ska användas förkortas dess livslängd och funktion drastiskt. Förvara den inte på golvet. Om du tar ut en tonerkassetten ur skrivaren ska den förvaras enligt följande:

- Förvara kassetten inuti skyddspåsen från originalförpackningen.
- Den ska förvaras liggande med samma sida uppåt (som om den redan satt i skrivaren).
- Förvara inte förbrukningsartiklar under något av följande förhållanden:
 - Temperaturer över 40 °C.
 - Luftfuktighet på under 20 % eller över 80 %,
 - Miljöer där luftfuktigheten eller temperaturen varierar kraftigt.
 - Direkt solljus eller rumsbelysning.
 - Dammiga miljöer.
 - En bil under längre tid.
 - Miljöer med frätande gaser.
 - Salthaltig luft.

Hanteringsanvisningar

- Rör inte vid ytan på tonerkassetten ljuskänsliga trumma.
- Utsätt inte tonerkassetten för onödiga vibrationer eller stötar.
- Vrid aldrig trumman manuellt, speciellt inte åt fel håll. Det kan skada delar inuti tonerkassetten och orsaka tonerspill.

Tonerkassetten

Dell Inc. rekommenderar och godkänner inte användning av tonerkassetter som inte är Dell-original i skrivaren, vilket inkluderar generiska, återfyllda eller återtillverkade tonerkassetter samt tonerkassetter med olika butikens varumärke.



Dells skrivargaranti täcker inte skador på skrivaren som orsakats genom användning av påfyllda eller återanvända tonerkassetter eller kassetter från andra tillverkare än Dell.

Förvara tonerkassetten

Kassettenns uppskattade livslängd

Kassettenns uppskattade livslängd (toner- eller skannerkapaciteten) beror på den mängd toner som utskrifterna kräver. Det faktiska antalet utskrivna sidor beror på mängden trycksvärta på utskrivna sidor, driftsmiljön, bildernas storlek, utskriftsintervall, medietyp och mediastorlek. Om du till exempel skriver ut mycket grafik ökar toneråtgången och du kan behöva byta kassett oftare.

Omfördela toner

När tonerkassetten nästan är tom:

- Kan vita strimmor uppstå på utskriften och trycket bli starkare på en sida.
- **Tonerindikatorn** blinkar orange.

Om det händer kan du tillfälligt förbättra utskriftskvaliteten genom att omfördela resterande toner i tonerkassetten. I vissa fall blir det fortfarande vita streck eller ljus utskrift även om du omfördelar tonern.



- Stäng utmatningsstödet innan du öppnar den övre luckan.
- Om du får toner på kläderna bör du torka bort den med en torr trasa och tvätta kläderna i kallt vatten. Varmt vatten gör att tonern fastnar i tyget.

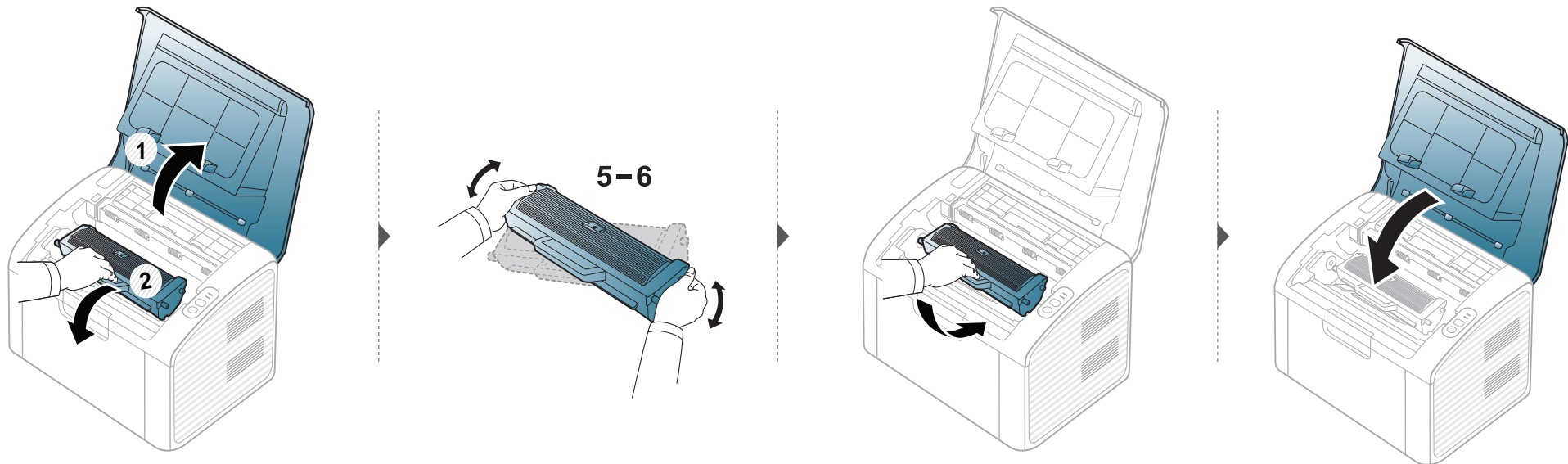

Byta ut tonerkassetten



- Stäng utmatningsstödet innan du öppnar den övre luckan.
- Använd inte vassa föremål (såsom kniv eller sax) när du öppnar förpackningen till tonerkassetten. Trumman i kassetten kan ta skada.
- Om du får toner på kläderna bör du torka bort den med en torr trasa och tvätta kläderna i kallt vatten. Varmt vatten gör att tonern fastnar i tyget.
- Om du skakar tonerkassetten ordentligt kommer de första utskriften att bli betydligt bättre.
- Rör inte vid den gröna sidan av tonerkassetten. Använd handtaget på kassetten i stället så att du kan undvika detta område.

När en tonerkassett har tjänat ut går det inte längre att skriva ut med skrivaren.

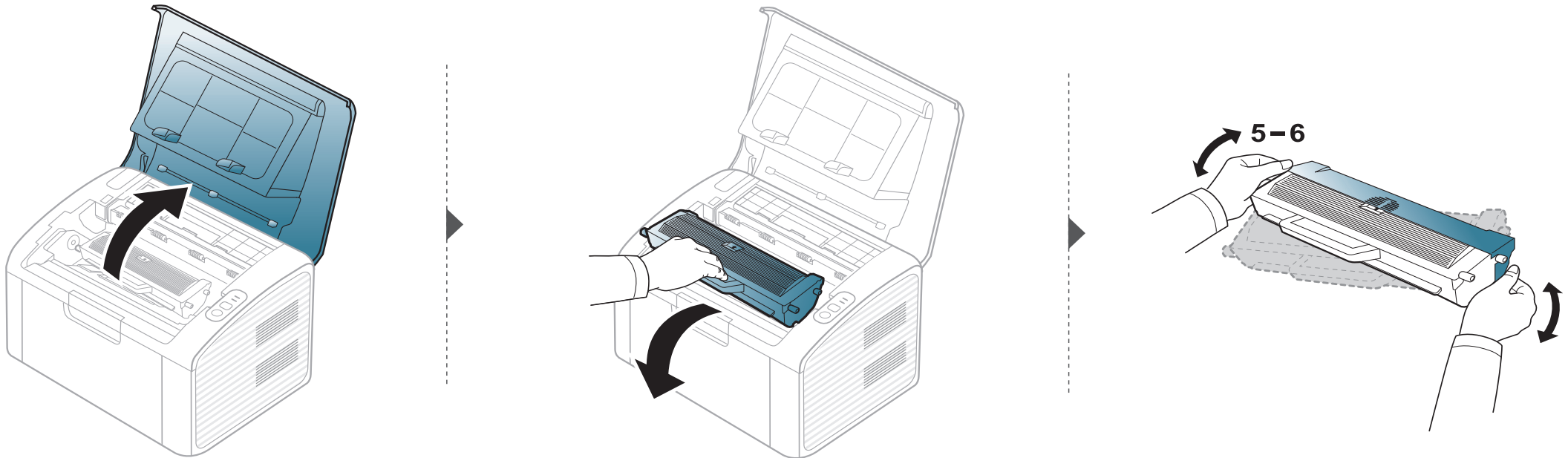

Byta ut tonerkassetten

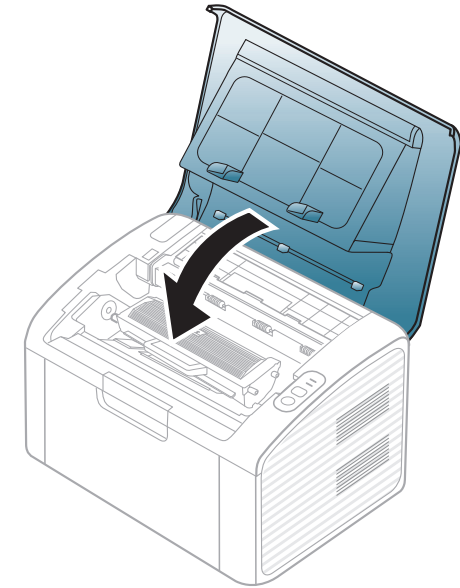
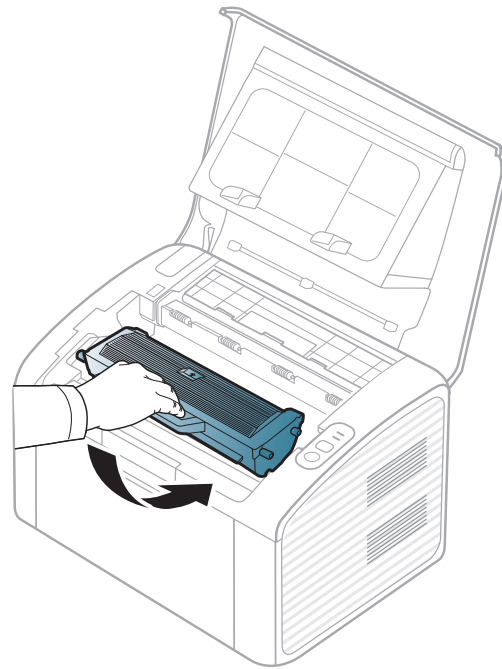
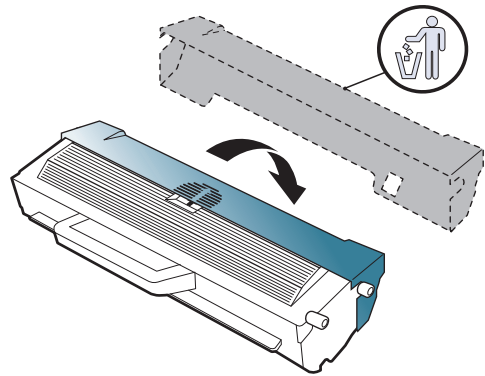

Rengöra maskinen

Om det uppstår problem med utskriftskvaliteten, eller om du använder skrivaren i en dammig miljö, behöver du regelbundet rengöra den för att få bästa möjliga utskriftsförhållanden och öka skrivarens livslängd.



- Om du rengör skrivarens hölje med rengöringsmedel med hög alkoholhalt, lösningsmedel eller andra starka ämnen, kan höljet missfärgas eller skadas.
- Om det läcker ut toner i eller kring maskinen torkar du upp den med en trasa eller papper fuktat med vatten. Om du använder en dammsugare virvlar tonern upp i luften och kan vara skadlig för din hälsa.
- Vid utskrift kan papperspartiklar, toner och damm samlas inuti maskinen. Detta kan orsaka problem med utskriftskvaliteten, till exempel tonerfläckar eller utsmetad toner. Rengöring av skrivarens insida löser och minimerar dessa problem.

Rengöra utsidan

Rengör maskinens utsida med en mjuk och luddfri trasa. Fukta trasan försiktigt i vatten, men var noga med att inte droppa vatten på eller i maskinen.

Rengöra maskinen

Rengöra insidan

Vid utskrift kan papperspartiklar, toner och damm samlas inuti maskinen. Detta kan orsaka problem med utskriftskvaliteten, till exempel tonerfläckar eller utsmetad toner. Rengöring av skrivarens insida löser och minimerar dessa problem.



- Rengör skrivaren med en torr trasa som inte luddar.
- Om skrivaren har en strömbrytare ska du stänga av strömmen innan du rengör skrivaren.
- Stäng utmatningsstödet innan du öppnar den övre luckan.

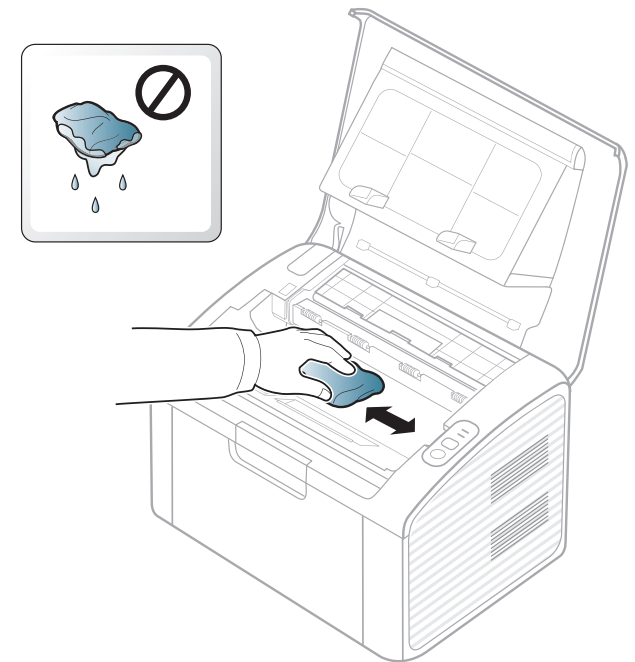
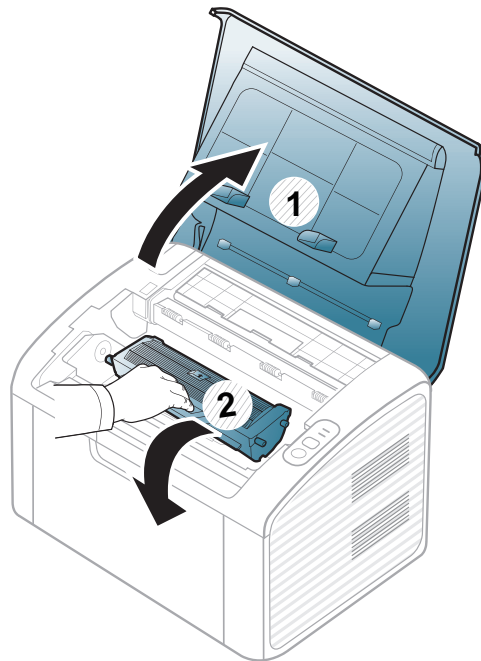
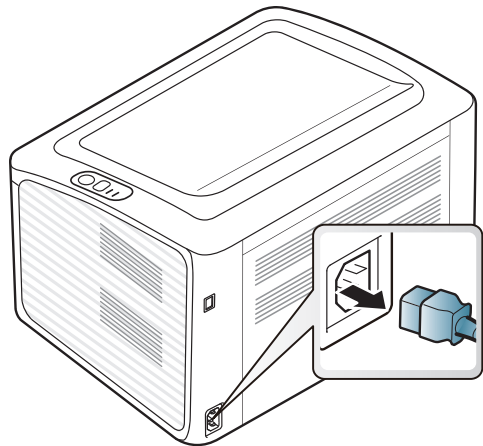

Rengöra maskinen

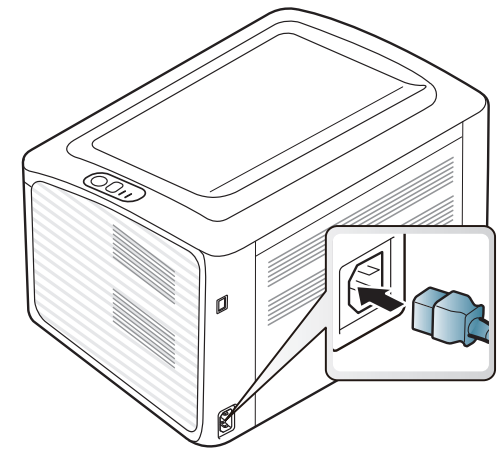
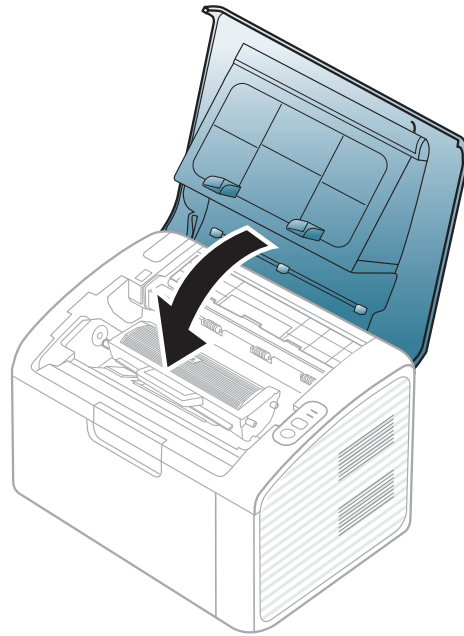
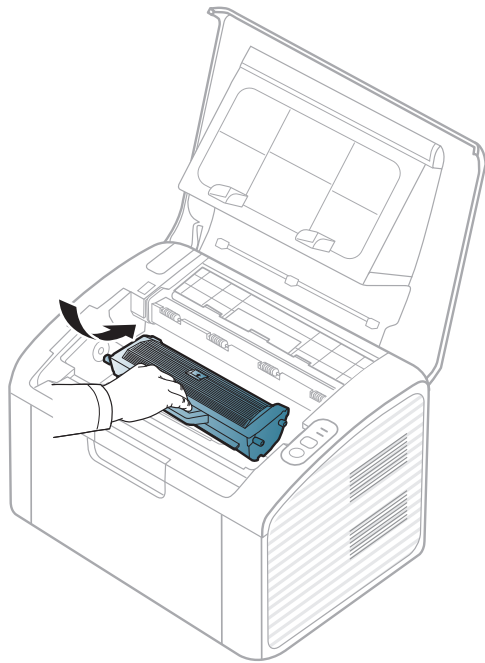

Rengöra maskinen

Göra rent matningsvalsen



- Rengör skrivaren med en torr trasa som inte luddar.
- Om skrivaren har en strömbrytare ska du stänga av strömmen innan du rengör skrivaren.
- Innan du öppnar den övre luckan bör du stänga utmatningsstödet.

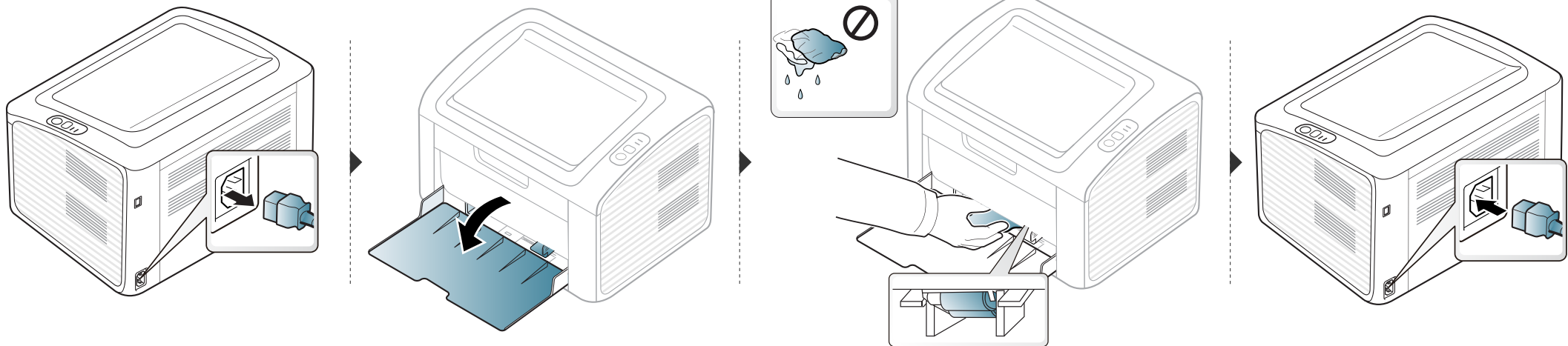

Tips för att flytta och förvara skrivaren

- Luta inte maskinen och vänd den inte upp och ned när du flyttar den. Toner kan läcka ut och smutsa ned skrivarens insida, vilket kan försämra utskriftskvaliteten eller skada skrivaren.
- Var minst två personer när skrivaren flyttas och håll i den ordentligt.



4. Felsökning

I det här kapitlet finns information om vad du ska göra om ett fel uppstår.

- **Så undviker du pappersstopp** 49
- **Åtgärd när papperet är slut** 50
- **Ta bort papper som fastnat** 51
- **Att förstå statusindikatorn** 54



I det här kapitlet finns information om vad du ska göra om ett fel uppstår. Om du inte hittar lösningen på problemet i det här kapitlet hänvisar vi till kapitlet **Felsökning** i Avancerad Användarhandbok (se "Felsökning" på sidan 137). Om du inte hittar någon lösning i Användarhandbok eller om problemet kvarstår rekommenderar vi att du kontaktar service.

Så undviker du pappersstopp

Genom att välja rätt medietyper går de flesta pappersstopp att undvika. Följ anvisningarna nedan för att undvika pappersstopp:

- Kontrollera att de justerbara stöden är rätt placerade (se "Översikt över kassetter" på sidan 24).
- Fyll inte på för mycket papper i magasinet. Kontrollera att pappersnivån är under kapacitetsmärket på insidan av magasinet.
- Ta inte bort papper ur magasinet under utskrift.
- Böj, bläddra och jämna till pappersbunten innan du lägger i den.
- Använd inte veckade, fuktiga eller kraftigt skrynkade papper.
- Blanda inte olika papperstyper i magasinet.
- Använd enbart rekommenderade utskriftsmedier (se "Specifikationer för utskriftsmedier" på sidan 59).

Åtgärd när papperet är slut

Det finns inget papper i kassetten eller statusindikatorn lyser rött. Åtgärda problemet genom att fylla på papper och därefter öppna och stänga den övre luckan.

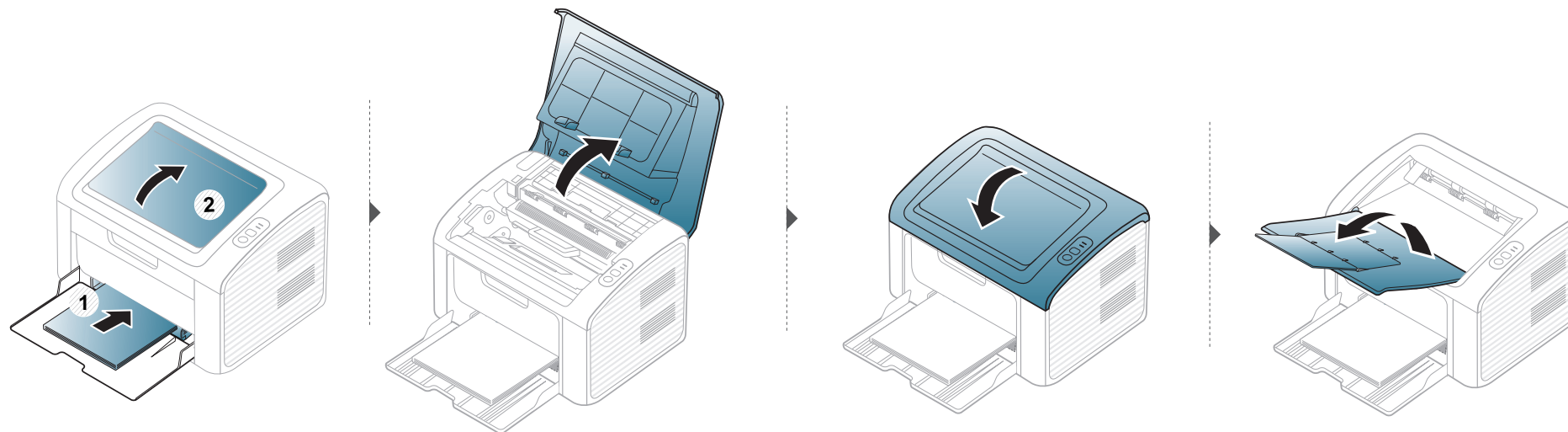

Ta bort papper som fastnat



- När papperskassetten är tom eller papperstopp har inträffat åtgärdar du problemet och öppnar och stänger du den övre luckan för att återuppta utskriften.
- Undvik att papper som har fastnat går sönder genom att dra ut det sakta och försiktigt.

I kassetten

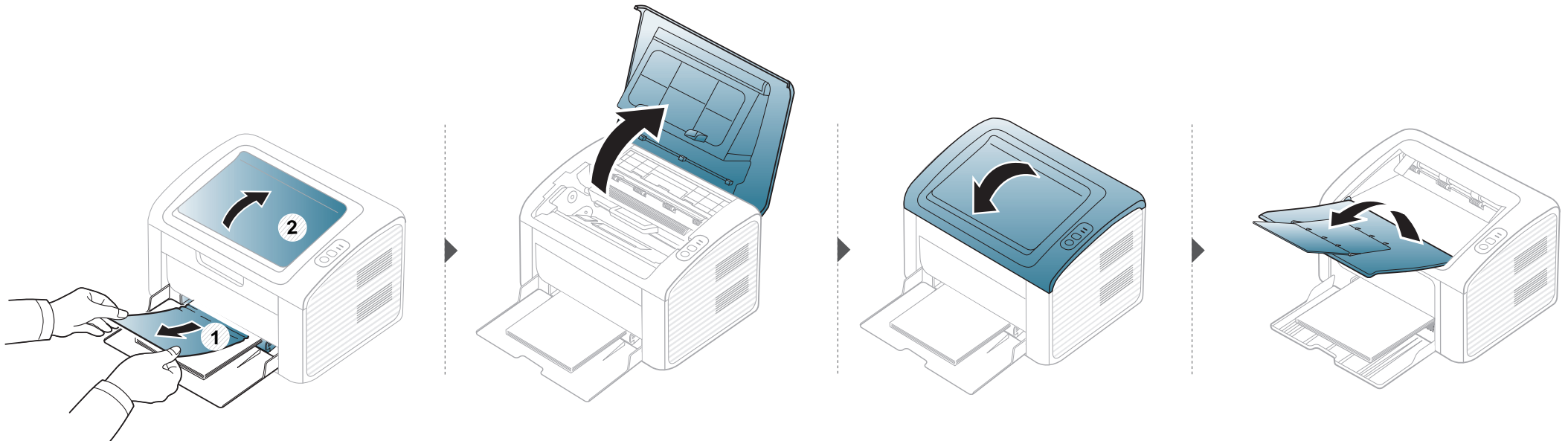

Ta bort papper som fastnat

Inuti skrivaren

- Fixeringsområdet är hett. Var försiktig när du tar ut papper ur skrivaren.
- Innan du öppnar den övre luckan bör du stänga utmatningsstödet.

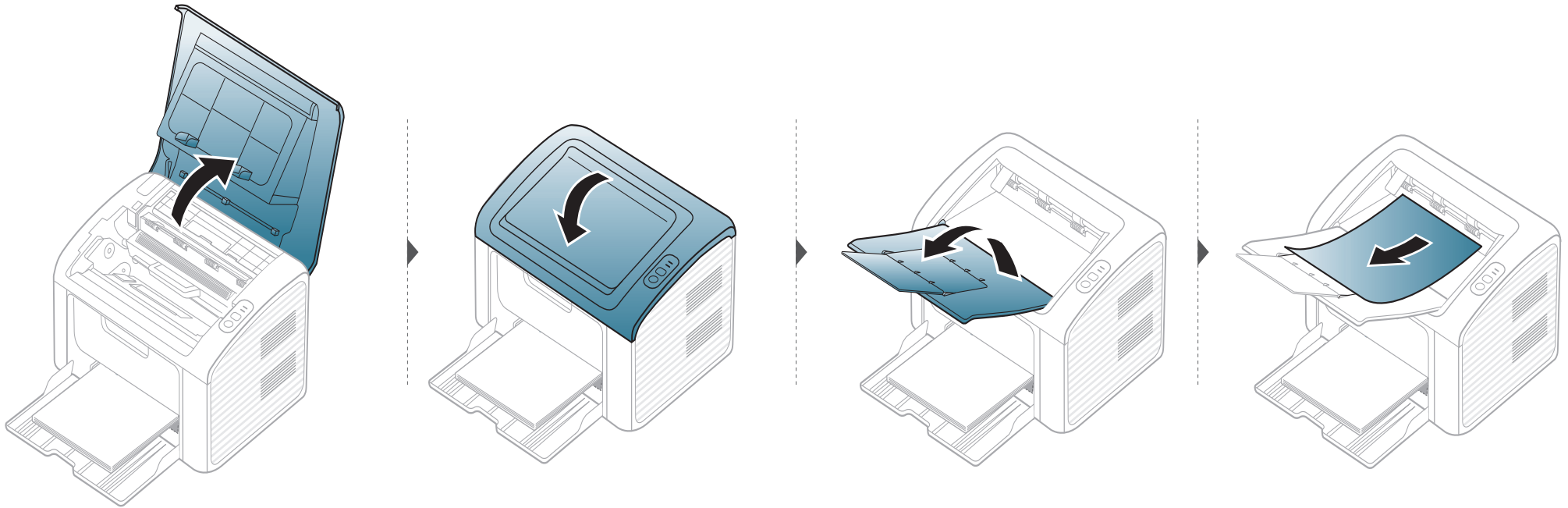

Ta bort papper som fastnat

Om det inte finns något papper i det här området går du vidare till nästa steg.

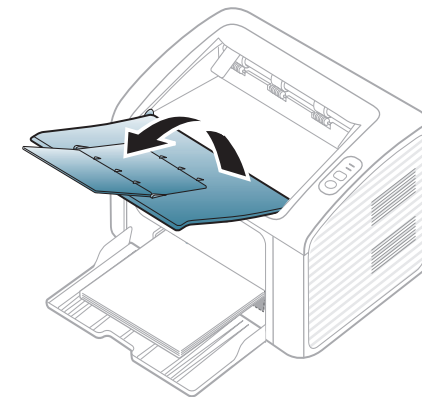
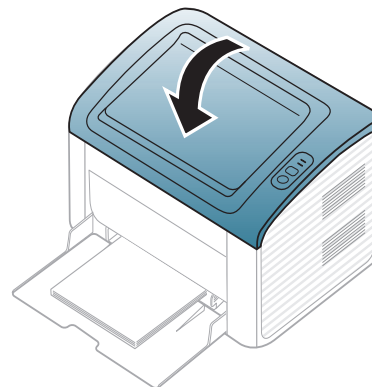
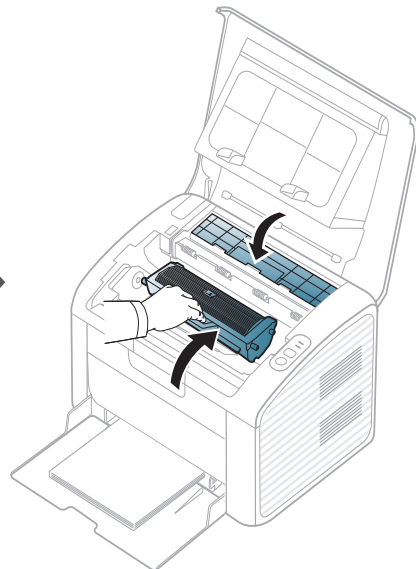
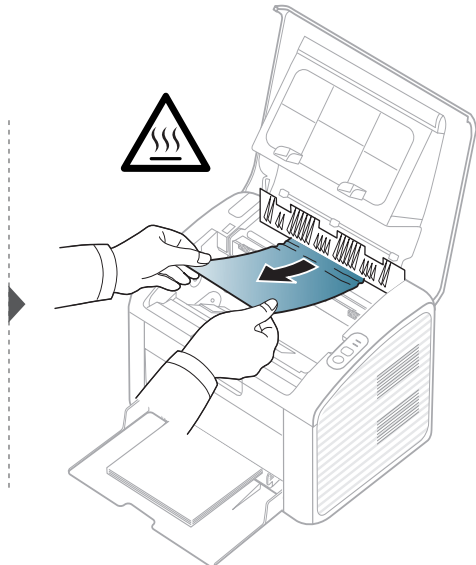
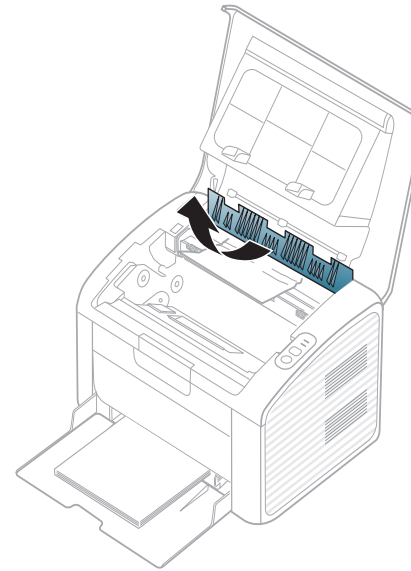
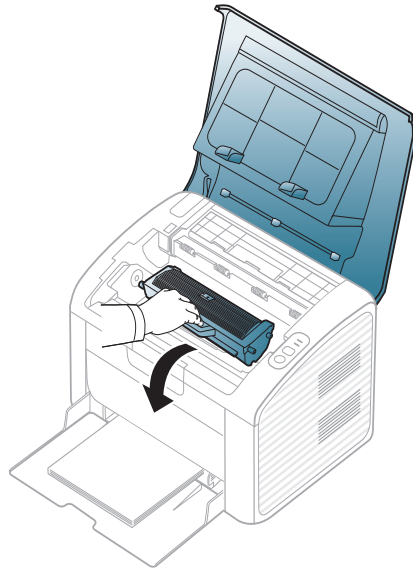
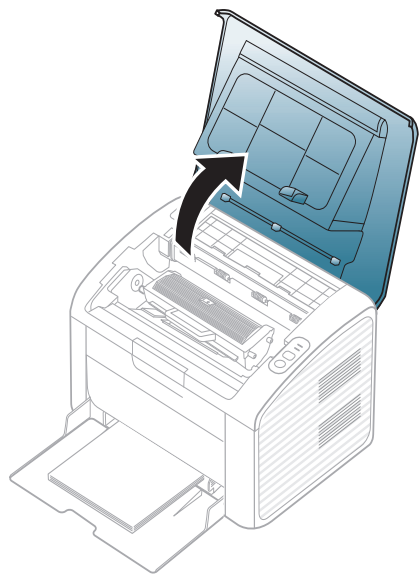



Att förstå statusindikatorn

Färgen på indikatorn visar skrivarens aktuella status.





- Vissa indikatorer kanske inte finns på din modell, beroende på vilken modell du har och var du har köpt den.
- Läs först felmeddelandet och de anvisningar som anges för det felmeddelandet.
- Du kan även lösa problemet med hjälp av anvisningarna i programfönstret Dell-Skrivarstatus.
- Kontakta en servicetekniker om problemet kvarstår.

Statusindikator

Status		Beskrivning	
 (Statusindikator)	Av	Skrivaren är offline eller i energisparläge.	
	Grön	Blinkar	<ul style="list-style-type: none">• När lampan blinkar långsamt tar maskinen emot data från datorn.• När lampan blinkar snabbt skrivs data ut på maskinen.
		På	Skrivaren är online och kan användas.
	Röd	Blinkar	Väntar på att knappen  (Info) eller  (WPS) trycks ned för manuell utskrift.
		På	<ul style="list-style-type: none">• Luckan är öppen. Stäng luckan.• Det finns inget papper i kassetten när du tar emot eller skriver ut data. Fyll på papper. Öppna och stäng sedan den övre luckan för att återuppta utskriften (se "Åtgärd när papperet är slut" på sidan 50).• Maskinen har stoppats på grund av ett allvarligt fel.
	Orange	Blinkar	Inbyggd programvara uppgraderas.
		På	Ett papper har fastnat (se "Ta bort papper som fastnat" på sidan 51).

Att förstå statusindikatorn

Tonerindikator / WPSindikator

Status		Beskrivning
 (Tonerindikator)	Orange	Blinkar Det finns inte så mycket toner kvar i kassetten. Tonerenheten har snart uppnått den förväntade livslängden. Köp eller beställ en ny ersättningskassett. Du kan tillfälligt öka utskriftskvaliteten genom att omfördela tonern (se "Omfördela toner" på sidan 40).
		På Tonerkassetten har snart tjänat ut, det vill säga nått den väntade livslängden ^a . Vi rekommenderar att du byter ut tonerkassetten (se "Byta ut tonerkassetten" på sidan 41).
		Av Alla tonerkassetter har normal kapacitet.
 (WPS-Indikator) ^b	Blå	Blinkar Skrivaren ansluts till det trådlösa nätverket.
		På Skrivaren ansluts till det trådlösa nätverket (se "Använda WPS-knappen" på sidan 88).
		Av Skrivaren är inte ansluten till det trådlösa nätverket.
 (Strömindikator)	Blå	På Skrivaren är i energisparläge.
		Av Skrivaren är i redoläge eller avstängd.

a. Kassettens förväntade livslängd innebär tonerkassetten förväntade eller beräknade livslängd. Detta anger den genomsnittliga utskriftskapaciteten och har beräknats enligt ISO/IEC 19752. Antalet sidor kan påverkas av driftsmiljön, utskriftsintervall, grafik, medietyp och mediestorlek. Det kan finnas en viss mängd toner kvar i kassetten även efter att den röda indikatorn tänds och det inte längre går att skriva ut.

b. Endast den trådlösa modellen (se "Olika modellens funktioner" på sidan 6).



5. Bilaga

I det här kapitlet finns information om de standarder som uppfylls.

- **Specifikationer**
- **Policy för Dells tekniska support**
- **Kontakta Dell**
- **Garanti och returpolicy**
- **Copyright**

57

66

67

68

69

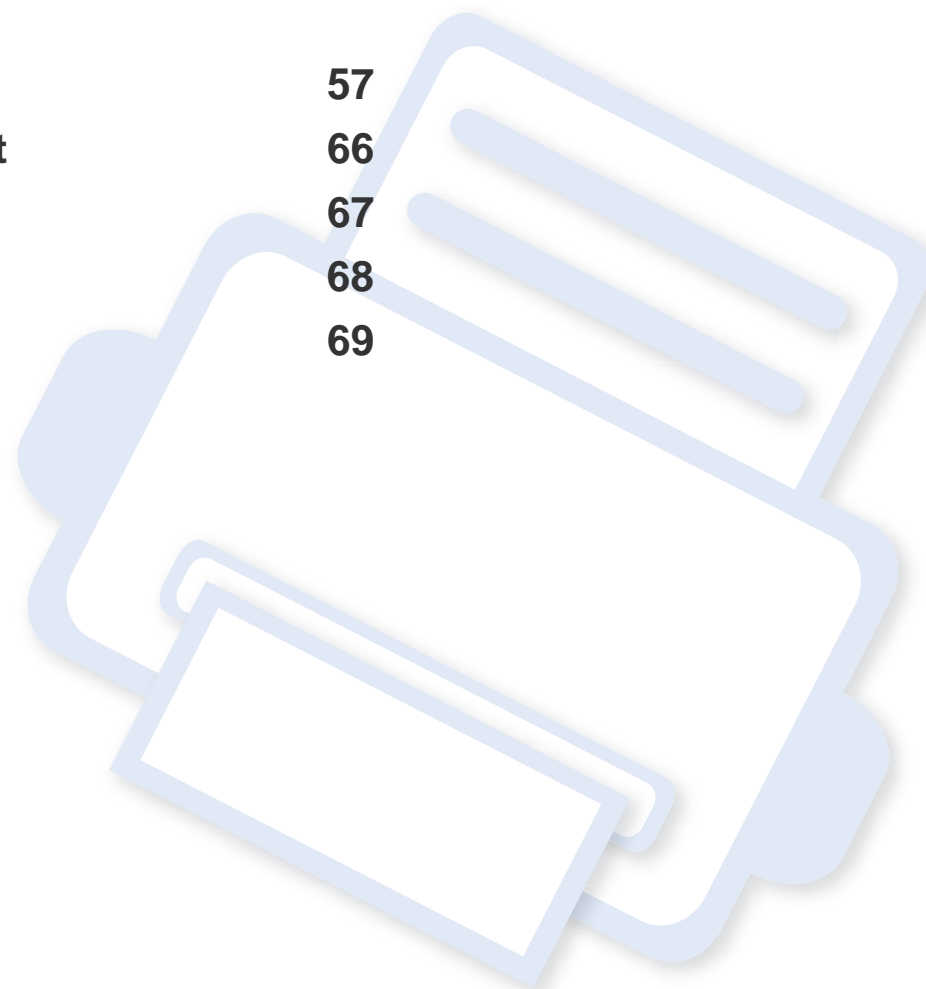

Specifikationer

Allmänna specifikationer



Dessa anges i listan nedan och kan ändras utan att detta meddelas i förväg. Se www.dell.com eller support.dell.com för eventuella ändringar av informationen.

Poster		Beskrivning
Dimensioner	Bredd x längd x höjd	331 x 215 x 178 mm (14,96 x 8,46 x 7.01 inches)
Vikt	Maskin med förbrukningsmaterial	4,0 kg
Bullernivå ^a	Redoläge	Mindre än 26 dB(A)
	Utskriftsläge	Mindre än 50 dB(A)
Temperatur	Drift	10 till 32 °C
	Lagring (förpackad)	-20 till 40 °C
Luftfuktighet	Drift	10 till 80% relativ luftfuktighet
	Lagring (förpackad)	20 till 95% relativ luftfuktighet
Effektmärkning ^b	110-voltsmodeller	110–127 V växelström
	220-voltsmodeller	220–240 V växelström

Specifikationer

Poster		Beskrivning
Energiförbrukning	Genomsnittligt driftsläge	Mindre än 310 W
	Redoläge	Mindre än 30 W
	Energisparläge	Mindre än 0,9 W (B1160), Mindre än 1,3 W (B1160w)
	Strömlöst läge	Mindre än 0,3 W
	Nätverksstandbyläge (all portaktivering)	Mindre än 0,9 W (B1160), Mindre än 1,3 W (B1160w)
Trådlös^c	Modul	SPW-B4319S

a. Ljudtrycksnivå, ISO 7779. Testad konfiguration: grundläggande ininstallation, A4-papper, enkelsidig utskrift.

b. Märkdata på maskinen anger korrekt spänning (V), frekvens (Hz) och typ av ström (A).

c. Endast den trådlösa modellen (se "Olika modellers funktioner" på sidan 6).

Specifikationer

Specifikationer för utskriftsmedier

Typ	Storlek	Mått	Vikt för utskriftsmedier ^a	
			Kassett	Manuell matning i kassetten ^b
Vanligt papper	Letter	216 x 279 mm	71 till 85 g/m ² • 150 ark papper med ytvikten 80 g/m ² brevpapper	71 till 85 g/m ² • 1 ark
	Legal	216 x 356 mm		
	US Folio	216 x 330 mm		
	A4	210 x 297 mm		
	Oficio	216 x 343 mm		
	JIS B5	182 x 257 mm		
	ISO B5	176 x 250 mm		
	Executive	184 x 267 mm		
A5	148 x 210 mm			
Kuvert	Monarch kuvert	98 x 191 mm	75 till 90 g/m ² • 10 ark	75 till 90 g/m ² • 1 ark
	Kuvert nr. 10	105 x 241 mm		
	Kuvert DL	110 x 220 mm		
	Kuvert C5	162 x 229 mm		
Tjockt papper	Se avsnittet om vanligt papper	Se avsnittet om vanligt papper	86 till 120 g/m ² • 50 ark papper med ytvikten 120 g/m ²	86 till 120 g/m ² • 1 ark

Specifikationer

Typ	Storlek	Mått	Vikt för utskriftsmedier ^a	
			Kassett	Manuell matning i kassetten ^b
Tunt papper	Se avsnittet om vanligt papper	Se avsnittet om vanligt papper	60 till 70 g/m ² brevpapper <ul style="list-style-type: none"> • 160 ark papper med ytvikten 60 g/m² brevpapper 	60 till 70 g/m ² brevpapper <ul style="list-style-type: none"> • 1 ark
Bomullspapper	Se avsnittet om vanligt papper	Se avsnittet med vanligt papper	75 till 90 g/m ² <ul style="list-style-type: none"> • 150 ark papper med ytvikten 80 g/m² brevpapper 	75 till 90 g/m ² <ul style="list-style-type: none"> • 1 ark
Färgat	Se avsnittet om vanligt papper	Se avsnittet om vanligt papper	75 till 90 g/m ² <ul style="list-style-type: none"> • 150 ark papper med ytvikten 80 g/m² brevpapper 	75 till 90 g/m ² <ul style="list-style-type: none"> • 1 ark
Förtryckt	Se avsnittet om vanligt papper	Se avsnittet om vanligt papper	75 till 90 g/m ² <ul style="list-style-type: none"> • 150 ark papper med ytvikten 80 g/m² brevpapper 	75 till 90 g/m ² <ul style="list-style-type: none"> • 1 ark
Återvunnet	Se avsnittet med vanligt papper	Se avsnittet med vanligt papper	60 till 90 g/m ² <ul style="list-style-type: none"> • 150 ark papper med ytvikten 80 g/m² brevpapper 	60 till 90 g/m ² <ul style="list-style-type: none"> • 1 ark

Specifikationer

Typ	Storlek	Mått	Vikt för utskriftsmedier ^a	
			Kassett	Manuell matning i kassetten ^b
Etiketter ^c	Letter, Legal, Oficio, US Folio, A4, JIS B5, ISO B5, Executive, A5	Se avsnittet om vanligt papper	120 till 150 g/m ² • 10 ark	120 till 150 g/m ² • 1 ark
Kortpapper	Letter, Legal, Oficio, US Folio, A4, JIS B5, ISO B5, Executive, A5, Vykort 4x6	Se avsnittet om vanligt papper	121 till 163 g/m ² • 10 ark	121 till 163 g/m ² • 1 ark
Bond-papper	Se avsnittet om vanligt papper	Se avsnittet om vanligt papper	• 10 ark	• 1 ark
Arkivpapper	Se avsnittet om vanligt papper	Se avsnittet om vanligt papper	• 100 ark	• 1 ark
Minsta storlek (anpassad)		76 x 127 mm	60 till 163 g/m ²	
Maximal storlek (anpassad)		216 x 356 mm		

a. Kapaciteten kan variera beroende på mediets ytvikt, tjocklek och utskriftsmiljön.

b. Ett ark i taget.

c. Jämnheten på de etiketter som används i maskinen ligger mellan 100 och 250 (Sheffieldpunkter). Detta är ett mått på hur jämna de är.

Specifikationer

Systemkrav

Microsoft® Windows®

Operativsystem	Krav (rekommenderas)		
	Processor	RAM-minne	Iedigt hårddiskutrymme
Windows® 2000	Intel® Pentium® II 400 MHz (Pentium III 933 MHz)	64 MB (128 MB)	600 MB
Windows® XP	Intel® Pentium® III 933 MHz (Pentium IV 1 GHz)	128 MB (256 MB)	1,5 GB
Windows Server® 2003	Intel® Pentium® III 933 MHz (Pentium IV 1 GHz)	128 MB (512 MB)	1,25 GB till 2 GB
Windows Server® 2008	Intel® Pentium® IV 1 GHz (Pentium IV 2 GHz)	512 MB (2 MB)	10 GB
Windows Vista®	Intel® Pentium® IV 3 GHz	512 MB (1 MB)	15 GB
Windows® 7	Intel® Pentium® IV 1 GHz 32- eller 64-bitars processor, eller snabbare	1 GB (2 GB)	16 GB
	<ul style="list-style-type: none">• Stöd för DirectX® 9-grafik med 128 MB minne (för Aerotemat).• DVD-R/W-enhet		
Windows Server® 2008 R2	Intel® Pentium® IV 1 GHz (x86) eller 1,4 GHz-processorer (x64) (2 GHz eller snabbare)	512 MB (2 MB)	10 GB

-  Internet Explorer 6.0 eller senare krävs för alla Windows-operativsystem.
- Användare med administratörsrättigheter kan installera programvaran.
- **Windows Terminal Services** är kompatibelt med maskinen.
- I **Windows 2000** rekommenderas **Services Pack 4** eller senare.

Specifikationer

Macintosh

Operativsystem	Krav (rekommenderas)		
	Processor	RAM-minne	Ledigt hårddiskutrymme
Mac OS X 10.4	<ul style="list-style-type: none">• Intel®-processorer• PowerPC G4/G5	<ul style="list-style-type: none">• 128 MB för en Mac med PowerPC-processor (512 MB)• 512 MB för en Intel-baserad Mac (1 GB)	1 GB
Mac OS X 10.5	<ul style="list-style-type: none">• Intel®-processorer• 867 MHz eller snabbare Power PC G4/G5	512 MB (1 MB)	1 GB
Mac OS X 10.6	<ul style="list-style-type: none">• Intel®-processorer	1 GB (2 GB)	1 GB
Mac OS X 10.7	<ul style="list-style-type: none">• Intel®-processorer	2 GB	4 GB

Specifikationer

Linux

Poster	Krav
Operativsystem	Redhat® Enterprise Linux WS 4, 5 (32/64-bitars) Fedora 5–13 (32-/64-bitars) SuSE Linux 10.1 (32-bitars) OpenSuSE® 10.2, 10.3, 11.0, 11.1, 11.2 (32-/64-bitars) Mandriva 2007, 2008, 2009, 2009.1, 2010 (32-/64-bitars) Ubuntu 6.06, 6.10, 7.04, 7.10, 8.04, 8.10, 9.04, 9.10, 10.04 (32-/64-bitars) SuSE Linux Enterprise Desktop 10, 11 (32-/64-bitars) Debian 4.0, 5.0 (32-/64-bitars)
Processor	Pentium IV 2.4GHz (Intel Core™ 2)
RAM-minne	512 MB (1 GB)
Ledigt hårddiskutrymme	1 GB (2 GB)

Specifikationer

Nätverksmiljö (endast B1160w)

Du måste installera nätverksprotokoll på skrivaren om du vill använda den som nätverksskrivare. Följande tabell visar vilka nätverksmiljöer maskinen kan användas i.

Poster	Specifikationer
Nätverkskort	<ul style="list-style-type: none">• 802.11b/g/n trådlöst LAN
Nätverksoperativsystem	<ul style="list-style-type: none">• Windows 2000/Server 2003/Server 2008/XP/Vista/7/Server 2008 R2• Olika Linux-OS• Mac OS X 10.4 ~ 10.7
Nätverksprotokoll	<ul style="list-style-type: none">• TCP/IPv4• DHCP, BOOTP• DNS, WINS, Bonjour, SLP, UPnP• Standard TCP/IP-utskrift (RAW), LPR, IPP, WSD• SNMPv 1/2/3, HTTP• TCP/IPv6 (DHCP, DNS, RAW, LPR, SNMPv 1/2/3, HTTP)
Trådlös säkerhet	<ul style="list-style-type: none">• Autentisering: Öppet system, Delad nyckel, WPA personlig, WPA2 personlig (PSK)• Kryptering: WEP64, WEP128, TKIP, AES

Policy för Dells tekniska support

Teknisk support av en tekniker kräver samarbete och medverkan från kunden i felsökningsprocessen och hanterar återställning av operativsystem, programvara för tillämpningar och maskindrivrutiner till ursprunglig standardkonfiguration enligt leverans från Dell samt verifiering av att skrivaren och maskinvara som installerats av Dell fungerar korrekt. Utöver teknisk support assisterad av en tekniker finns teknisk support online tillgänglig på Dell Support. Ytterligare alternativ för teknisk support kan eventuellt köpas till.

Dell ger begränsad teknisk support för skrivaren och eventuell programvara och kringutrustning som installerats av Dell. Support för programvara och kringutrustning från tredje part ges av originaltillverkaren, inklusive de som köpts och/eller installerats genom Software & Peripherals (DellWare), ReadyWare och Custom Factory Integration (CFI/DellPlus).

Kontakta Dell

Du når Dell Support på **support.dell.com**. Välj din region på sidan WELCOME TO DELL SUPPORT och ange de uppgifter som krävs för att få tillgång till hjälpverktyg och information.

Du kan kontakta Dell elektroniskt på följande adress:

- Internet
 - **www.dell.com/**
 - **www.dell.com/ap/** (Endast Asien/Oceanien)
 - **www.dell.com/jp/** (Endast Japan)
 - **www.euro.dell.com** (Endast Europa)
 - **www.dell.com/la/** (Latinamerika och Karibien)
 - **www.dell.ca** (Endast Kanada)
- Anonymt filöverföringsprotokoll (FTP)
 - **ftp.dell.com**
Logga in som användare: anonym och använd din e-postadress som lösenord.
- Elektronisk supporttjänst
 - **mobile_support@us.dell.com**
 - **support@us.dell.com**
 - **la-techsupport@dell.com** (Endast Latinamerika och Karibien)
 - **apsupport@dell.com** (Endast Asien/Oceanien)
 - **support.jp.dell.com** (Endast Japan)

- **support.euro.dell.com** (Endast Europa)
- Elektronisk offerttjänst
 - **apmarketing@dell.com** (Endast Asien/Oceanien)
 - **sales_canada@dell.com** (Endast Kanada)

Garanti och returpolicy

Dell Inc. ("Dell") tillverkar sina maskinvaruprodukter av delar och komponenter som är nya eller jämförbara med nya enligt den praxis som är branschstandard. Information om Dell garanti för skrivaren finns i *produktinformationsguiden*.

Copyright

Informationen i det här dokumentet kan ändras utan föregående meddelande.

©2012 Dell Inc. Med ensamrätt.

Varje återgivning av det här materialet utan skriftligt medgivande från Dell Inc. är absolut förbjuden.

Varumärken som används i den här texten: *Dell*, *Dells* logotyp och *beställningsfunktion för förbrukningsmaterial från Dell* är varumärken som tillhör Dell Inc.; *Microsoft*, *Windows*, *Windows Vista* och *Windows Server* är registrerade varumärken som tillhör Microsoft Corporation i USA och/eller i andra länder; *Adobe* och *Acrobat Reader* är antingen registrerade varumärken eller varumärken som tillhör Adobe Systems Incorporated i USA och/eller andra länder.

Andra varumärken och varunamn kan användas i det här dokumentet för att referera till de enheter som äger produkternas märken och namn.

Dell Inc. fransäger sig allt ägandeintresse i varumärken och varunamn andra än sina egna.

Licensinformation om öppen källkod finns i filen '**LICENSE.txt**' på den medföljande cd-skivan.

REV. 3.00

Bruksanvisning

Dell B1160
Dell B1160w

AVANCERAD

I den här bruksanvisningen finns information om installation, avancerade inställningar, användning och felsökning i olika operativsystem.

Alla funktioner är inte tillgängliga på alla modeller och i alla länder.

GRUNDLÄGGANDE

I den här bruksanvisningen får du information om hur du installerar, använder och felsöker skrivaren i Windows.



1. Programvaruinstallation

Macintosh-installation	73
Installera om för Macintosh	74
Linux-installation	75
ominstallation för Linux	76



2. Använda en nätverksansluten skrivare (endast B1160w)

Nyttiga nätverksprogram	78
Skriva ut en nätverkskonfigurationsrapport	79
Installera drivrutinen via nätverk	80
IPv6-konfiguration	84
Installation av trådlöst nätverk	86



3. Specialfunktioner

Höjdjustering	110
Ändra standardinställningarna för utskrift	111
Ange att din skrivare ska vara standardskrivare.	112
Använda specialfunktioner för utskrift	113

Macintosh-utskrift	119
Linux-utskrift	121



4. Nyttiga administreringsverktyg

Använda verktyget för uppdatering av inbyggd programvara	124
Använda beställningsfunktionen för förbrukningsmaterial från Dell	125
Använda Embedded Web Service (endast B1160w)	126
Använda Dell Printer Manager	128
Använda Dell-Skrivarstatus	131
Använda Linux Unified Driver Configurator	133



5. Felsökning

Problem med pappersmatning	138
Problem med strömförsörjning och kablar	139
Utskriftsproblem	140
Problem med utskriftskvalitet	144
Problem med operativsystemet	152



1. Programvaruinstallation

I det här kapitlet finns information om hur du installerar nödvändig och nyttig programvara för kabelanslutna skrivare. Med en lokalt ansluten skrivare menas en skrivare som är kopplad till datorn via en USB-kabel.

- **Macintosh-installation** 73
- **Installera om för Macintosh** 74
- **Linux-installation** 75
- **ominstallation för Linux** 76



- Om du använder Windows hänvisar vi till "Drivrutinen installeras lokalt" på sidan 19 för information om hur du installerar drivrutinen till skrivaren.
- Använd en USB-kabel som är kortare än 3 meter.

Macintosh-installation

- 1 Kontrollera att skrivaren är ansluten till datorn och påslagen.
- 2 Sätt i den medföljande cd-skivan med programvara i cd-rom-enheten.
- 3 Dubbelklicka på cd-skivans symbol som visas på Macintosh-skrivbordet.
- 4 Dubbelklicka på symbolen **Installer OS X** i mappen **MAC_Installer**.
- 5 Klicka på **Continue**.
- 6 Läs licensavtalet och klicka på **Continue**.
- 7 Klicka på **Agree** för att godkänna licensavtalet.
- 8 Ett meddelande visas om att alla program kommer att avslutas på datorn. Klicka på **Continue**.
- 9 Välj **Continue** på panelen **User Options Pane**.
- 10 Klicka på **Install**. Alla komponenter som krävs för att använda skrivaren installeras.

Om du väljer **Customize** kan du välja vilka komponenter som ska installeras.
- 11 Ange lösenordet och klicka på **OK**.
- 12 Du måste starta om datorn när programvaran har installerats. Klicka på **Continue Installation**.
- 13 Klicka på **Close** när installationen är klar.
- 14 Öppna mappen **Applications > Utilities > Print Setup Utility**.
 - I Mac OS X 10.5-10.7 öppnar du mappen **Applications > System Preferences** och klickar på **Print & fax**.
- 15 Klicka på **Add** i **Printer List**.
 - I Mac OS X 10.5-10.7 klickar du på mappikonen **+** varefter ett fönster visas på skärmen.
- 16 Välj **Default Browser** och leta reda på USB-anslutningen.
 - För Mac OS X 10.5-10.7 klickar du på **Default** och letar reda på USB-anslutningen.
- 17 Om det automatiska valet inte fungerar i Mac OS X 10.4 väljer du **Dell** under **Print Using** och skrivarnamnet som **Model**.
 - Om det automatiska valet inte fungerar på Mac OS X 10.5-10.7 väljer du **Select a driver to use...** och skrivarens namn i **Print Using**.Skrivaren visas i **Printer List** och anges som standardskrivare.
- 18 Klicka på **Add**.

Installera om för Macintosh

Om skrivardrivrutinen inte fungerar korrekt kan du avinstallera drivrutinen och installera om den.

- 1 Kontrollera att skrivaren är ansluten till datorn och påslagen.
- 2 Sätt i den medföljande cd-skivan med programvara i cd-rom-enheten.
- 3 Dubbelklicka på cd-skivans symbol som visas på Macintosh-skrivbordet.
- 4 Dubbelklicka på mappen **MAC_Installer** och på ikonen **Uninstaller OS X**.
- 5 Ange lösenordet och klicka på **OK**.
- 6 När programmet har avinstallerats klickar du på **OK**.



Om det redan finns en skrivare tar du bort den från **Print Setup Utility** eller **Print & Fax**.

Linux-installation

Du måste hämta programpaket för Linux från Dell webbplats om du vill installera skrivarprogramvaran (www.dell.com eller support.dell.com > hitta din produkt > Support eller Hämtningsbara filer).

Installera Unified Linux Driver-paketet

- 1 Kontrollera att skrivaren är ansluten till datorn och påslagen.
- 2 När fönstret **Administrator Login** öppnas, skriver du "root" i fältet **Login** och anger systemets lösenord.



Du måste logga in som superanvändare (root) för att kunna installera programvaran för skrivaren. Be din systemadministratör om hjälp om du inte är superanvändare.

- 3 Från Dell webbplats hämtar du Unified Linux-drivrutinspaketet till datorn.
- 4 Högerklicka på paketet **Unified Linux Driver** och packa upp det.
- 5 Dubbelklicka på **cdroot** > **autorun**.
- 6 Klicka på **Next** när välkomstsidan visas.
- 7 När installationen är klar klickar du på **Finish**.

Installationsprogrammet har lagt till ikonen för Unified Driver Configurator på skrivbordet och Unified Driver-gruppen på systemmenyn för din bekvämlighet. Om du undrar över något kan du titta i onlinehjälp, som du öppnar från systemmenyn eller från programfönstren i drivrutinen, till exempel **Unified Driver Configurator** eller **Image Manager**.

ominstallation för Linux

Om skrivardrivrutinen inte fungerar korrekt kan du avinstallera drivrutinen och installera om den.

- 1 Kontrollera att skrivaren är ansluten till datorn och påslagen.
- 2 När fönstret **Administrator Login** öppnas skriver du "root" i fältet **Login** och anger systemets lösenord.

Du måste logga in som superanvändare (root) för att kunna avinstallera skrivardrivrutinen. Be din systemadministratör om hjälp om du inte är superanvändare.
- 3 Klicka på ikonen längst ned på skrivbordet. När terminalfönstret öppnas skriver du följande:

```
[root@localhost root]#cd /opt/Dell/mfp/uninstall/[root@localhost  
uninstall]#./uninstall.sh
```
- 4 Klicka på **Uninstall**.
- 5 Klicka på **Next**.
- 6 Klicka på **Finish**.



2. Använda en nätverksansluten skrivare (endast B1160w)

Det här kapitlet innehåller steg för steg-anvisningar om hur du installerar den nätverksanslutna skrivaren och dess programvara.

- **Nyttiga nätverksprogram** 78
- **Skriva ut en nätverkskonfigurationsrapport** 79
- **Installera drivrutinen via nätverk** 80
- **IPv6-konfiguration** 84
- **Installation av trådlöst nätverk** 86



Enheter och funktioner som stöds kan variera beroende på vilken modell du använder (se "Olika modellers funktioner" på sidan 6).

Nyttiga nätverksprogram

Det finns flera program som underlättar nätverksinställningarna i nätverksmiljö. Särskilt för nätverksadministratören är det möjligt att hantera flera skrivare i nätverket.



Ange först IP-adressen innan du använder programmen nedan.

Embedded Web Service

En webbserver på nätverksskrivaren varifrån du kan göra följande (se "Använda Embedded Web Service" på sidan 85):

- Kontrollera förbrukningsmaterial och status.
- Anpassa skrivarinställningarna.
- Aktivera e-postavisering. När du har aktiverat aviseringen skickas ett e-postmeddelande med skrivarstatus (tonerkassetts status och eventuellt skrivarfel) automatiskt till en viss e-postadress.
- Konfigurera nätverksparametrarna som krävs för att skrivaren ska kunna ansluta till olika nätverksmiljöer.

Skriva ut en nätverkskonfigurationsrapport

Du kan skriva ut en **nätverkskonfigurationsrapport** från skrivarens kontrollpanel. Där visas skrivarens aktuella nätverksinställningar. På så vis blir det lättare att konfigurera nätverket.

Tryck på knappen  (WPS) under minst tio sekunder på kontrollpanelen.

Med hjälp av **nätverkskonfigurationsrapporten** kan du ta reda på skrivarens MAC-adress och IP-adress.

Exempel:

- MAC-adress: 00:15:99:41:A2:78
- IP-adress: 169.254.192.192

Installera drivrutinen via nätverk

Windows

- 1 Kontrollera att skrivaren är ansluten till nätverket och påslagen. Skrivarens IP-adress måste även ha angetts.

Om **Ny maskinvara har hittats** visas under installationen klickar du på **Avbryt** för att stänga fönstret.

- 2 Sätt i den medföljande cd-skivan med programvara i cd-rom-enheten.

Cd-skivan med programvara startar automatiskt och ett installationsfönster visas.

Om installationsfönstret inte visas klickar du på **Starta > Alla program > Tillbehör > Kör**.

X:\Setup.exe och byt ut X mot den enhetsbokstav som motsvarar CD-ROM-enheten. Klicka därefter på **OK**.

- 3 Klicka på **Nästa**.

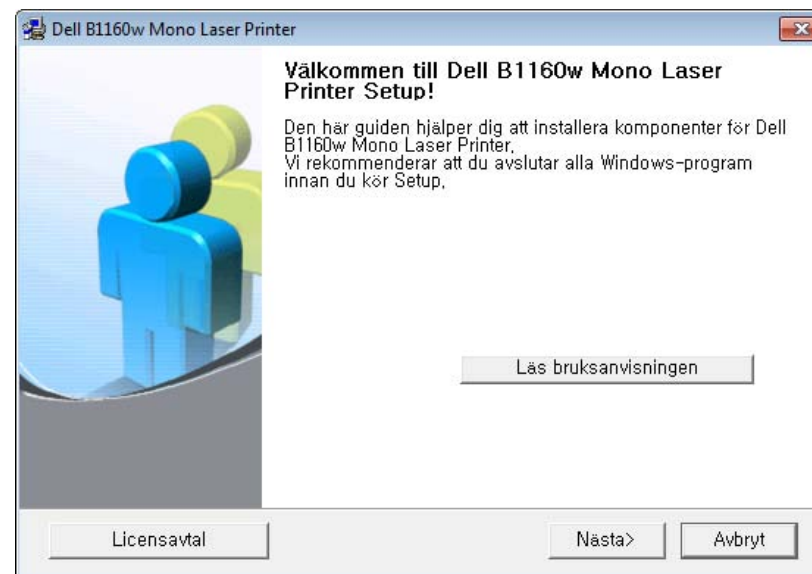

- 4 Välj **Ansluta en nätverksskrivare till datorn**. Klicka på **Nästa**.



Installera drivrutinen via nätverk



Med **Anpassad installation** kan du välja skrivaranlutning och installera enskilda komponenter. Följ anvisningarna i fönstret.

- Maskinerna som söks igenom visas på skärmen. Välj den du vill använda och klicka på **Nästa**.



Om du inte hittar din skrivare i nätverket stänger du av brandväggen och klickar på **Uppdatera**. I Windows-operativsystem klickar du på **Starta > Kontrollpanelen**, startar Windows-brandväggen och avaktiverar det här alternativet. För andra operativsystem öppnar du systemets direkthjälp.

- Följ instruktionerna i installationsfönstret för att slutföra installationen.

Macintosh

- Kontrollera att skrivaren är ansluten till nätverket och påslagen.
- Sätt i den medföljande cd-skivan med programvara i cd-rom-enheten.
- Dubbelklicka på cd-skivans symbol som visas på Macintosh-skrivbordet.

- Dubbelklicka på symbolen **Installer OS X** i mappen **MAC_Installer**.
- Klicka på **Continue**.
- Läs licensavtalet och klicka på **Continue**.
- Klicka på **Agree** för att godkänna licensavtalet.
- Ett meddelande visas om att alla program kommer att avslutas på datorn. Klicka på **Continue**.
- Välj **Continue** på panelen **User Options Pane**.



Information om hur du ställer in trådlös anslutning finns i "Installation på Macintosh" på sidan 98.

- Klicka på **Install**. Alla komponenter som krävs för att använda skrivaren installeras.
Om du väljer **Customize** kan du välja vilka komponenter som ska installeras.
- Ange lösenordet och klicka på **OK**.
- Du måste starta om datorn när programvaran har installerats. Klicka på **Continue Installation**.
- När installationen är klar klickar du på **Quit** eller **Restart**.

Installera drivrutinen via nätverk

14 Öppna mappen **Applications > Utilities > Print Setup Utility**.

- I Mac OS X 10.5-10.7 öppnar du mappen **Applications > System Preferences** och klickar på **Print & Fax**.

15 Klicka på **Add i Printer List**.

- I Mac OS X 10.5-10.7 klickar du på ikonen "+". Ett fönster visas på skärmen.

16 I Mac OS X 10.4 klickar du på **IP Printer**.

- I Mac OS X 10.5-10.7 klickar du på **IP**.

17 Välj **HP Jetdirect - Socket** i **Protocol**.



När du skriver ut ett dokument som innehåller många sidor kan du öka utskriftshastigheten med alternativet **Socket** för **Printer Type**.

18 Ange skrivarens IP-adress i fältet **Address**.

19 Ange könarnamn i fältet **Queue**. Om du inte kan ta reda på utskriftsskrivarens könarnamn ska du försöka med standardkön först.

20 Om det automatiska valet inte fungerar i Mac OS X 10.4 väljer du **Dell** under **Print Using** och skrivarnamnet som **Model**.

- Om det automatiska valet inte fungerar under Mac OS X 10.5-10.7 väljer du **Select Printer Software** och skrivarens namn i **Print Using**.

21 Klicka på **Add**.

Skrivaren visas i **Printer List** och anges som standardskrivare.

Linux

Du måste hämta programpaket för Linux från Dell webbplats om du vill installera skrivarprogramvaran (www.dell.com eller support.dell.com > hitta din produkt > Support eller Hämtningsbara filer).



Så här installerar du annan programvara:

- Se "Installera Unified Linux Driver-paketet" på sidan 75.

Installera drivrutinen via nätverk

Installera Linux-drivrutinen och lägg till nätverksskrivare

- 1 Kontrollera att skrivaren är ansluten till nätverket och påslagen. Skrivarens IP-adress måste även ha angetts.
- 2 Ladda ned paketet Unified Linux Driver från Dells webbplats.
- 3 Hämta filen UnifiedLinuxDriver.tar.gz och öppna den nya mappen.
- 4 Dubbelklicka på mappen **Linux** och på ikonen **install.sh**.
- 5 Installationsfönstret Dell öppnas. Klicka på **Continue**.
- 6 Fönstret med guiden för ny skrivare öppnas. Klicka på **Next**.
- 7 Ange nätverksskrivare och klicka på knappen **Search**.
- 8 Skrivarens IP-adress och modellnamn visas i listfältet.
- 9 Markera skrivaren och klicka på **Next**.
- 10 Ange en beskrivning för skrivaren och klicka på **Next**.
- 11 När skrivaren har lagts till klickar du på **Finish**.
- 12 När installationen är klar klickar du på **Finish**.

Lägg till nätverksskrivare

- 1 Dubbelklicka på **Unified Driver Configurator**.
- 2 Klicka på **Add Printer**.
- 3 Fönstret med guiden **Add printer wizard** visas. Klicka på **Next**.
- 4 Välj **Network printer** och klicka på knappen **Search**.
- 5 Skrivarens IP-adress och modellnamn visas i listfältet.
- 6 Markera skrivaren och klicka på **Next**.
- 7 Ange en beskrivning för skrivaren och klicka på **Next**.
- 8 När skrivaren har lagts till klickar du på **Finish**.

IPv6-konfiguration



IPv6 stöds endast fullt ut under Windows Vista eller senare.



Om IPv6-nätverket inte tycks fungera återställer du alla nätverksinställningar till fabriksinställningarna och försöker igen.

Om du vill använda IPv6-nätverksmiljön följer du förfarandet nedan för att använda IPv6-adressen.

Embedded Web Service



Du måste först ansluta till **Embedded Web Service** med IPv4-adressen och följa nedanstående steg för att använda IPv6.

- 1 Starta en webbläsare i Windows, t.ex. Internet Explorer. Ange skrivarens IP-adress (http://xxx.xxx.xxx.xxx) i adressfältet och tryck på Enter eller klicka på **Gå**.
- 2 Om det är första gången du använder **Embedded Web Service** måste du logga in som administratör. Ange de användaruppgifter som anges nedan.
 - **ID: admin**
 - **Password: dell00000**
- 3 Fönstret **Embedded Web Service** öppnas. Flytta muspekaren till **Settings** i den översta menyraden och klicka på **Network Settings**.
- 4 Klicka på **TCP/IPv6** till vänster på webbsidan.
- 5 Markera kryssrutan **IPv6 Protocol**.
- 6 Markera kryssrutan **Manual Address**. Textrutan **Address/Prefix** aktiveras.
- 7 Ange resten av adressen (till exempel 3FFE:10:88:194::**AAAA**. A motsvaras av det hexadecimala värdet 0 till 9 eller A till F).
- 8 Välj DHCPv6.
- 9 Klicka på knappen **Apply**.

IPv6-konfiguration

Använda Embedded Web Service

- 1 Starta en webbläsare (exempelvis Internet Explorer) som har stöd för IPv6-adresser.
- 2 Välj någon av IPv6-adresserna (**Link-local Address, Stateless Address, Stateful Address, Manual Address**) från **Nätverkskonfigurationsrapporten** (se "Skriva ut en nätverkskonfigurationsrapport" på sidan 79).
- 3 Ange IPv6-adresserna (t.ex.: `http://[FE80::215:99FF:FE66:7701]`).



Adressen måste omges av []-klamrar.

Installation av trådlöst nätverk



- Kontrollera att skrivaren har stöd för trådlösa nätverk. Det kan hända att vissa modeller saknar stöd för trådlösa nätverk (se "Olika modellers funktioner" på sidan 6).
- Om IPv6-nätverket inte tycks fungera återställer du alla nätverksinställningar till fabriksinställningarna och försöker igen.

Komma igång

Mer om nätverkstyper

Normalt kan du bara ha en anslutning mellan datorn och skrivaren samtidigt.



Infrastrukturläge

Det är en miljö som vanligen används i hem, på mindre kontor och på hemmakontor. I detta läge används en åtkomstpunkt för trådlös kommunikation med skrivaren.



Ad hoc-läge

Det här läget använder inte en åtkomstpunkt. Den trådlösa datorn och den trådlösa skrivaren kommunicerar direkt.

Namn på trådlöst nätverk och nätverksnyckel

Trådlösa nätverk kräver högre säkerhet, så när en åtkomstpunkt ställs in första gången skapas ett nätverksnamn (SSID), och en säkerhetstyp och en nätverksnyckel anges. Få den här informationen från nätverksadministratören innan du fortsätter med skrivarinstallationen.





Installation av trådlöst nätverk

Introduktion av trådlösa inställningsmetoder

Du kan göra trådlösa inställningar antingen från skrivaren eller från datorn. Välj inställningsmetod från tabellen nedan.

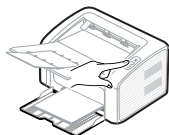

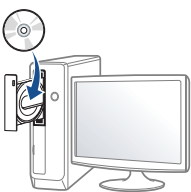
Vissa installationer av trådlösa nätverk kanske inte finns tillgängliga för alla modeller eller i alla länder.

Inställningsmetod	Anslutningsmetod	Beskrivning & referens
Via skrivarens kontrollpanel 	Med WPS (rekommenderas) 	<ul style="list-style-type: none">Se "Använda WPS-knappen" på sidan 88.
Från datorn 	Åtkomstpunkt via USB-kabel (rekommenderas) 	<ul style="list-style-type: none">Information för Windows finns i "Åtkomstpunkt via USB-kabel i Windows" på sidan 90.Information för Macintosh finns i "Åtkomstpunkt via USB-kabel i Macintosh" på sidan 98.
	Ad hoc via USB-kabel 	<ul style="list-style-type: none">Information för Windows finns i "Ad hoc via USB-kabel i Windows" på sidan 94.Information för Macintosh finns i "Ad hoc via USB-kabel i Macintosh" på sidan 100.



Se kapitlet om felsökning ("Felsökning i trådlösa nätverk" på sidan 105) om det uppstår problem vid den trådlösa inställningen eller installationen av drivrutinen.

Installation av trådlöst nätverk

Använda WPS-knappen

Om din skrivare och en åtkomstpunkt (eller trådlös router) är kompatibel med Wi-Fi Protected Setup™ (WPS), kan du på ett enkelt sätt konfigurera inställningarna för trådlöst nätverk genom att trycka på  WPS-knappen på kontrollpanelen utan att använda en dator.





- Om du vill använda det trådlösa nätverket i infrastrukturläget kontrollerar du att nätverkskabeln är urkopplad från skrivaren. Huruvida du använder knappen **WPS (PBC)** eller istället anger PIN-koden från datorn för att ansluta till åtkomstpunkten beror på vad för typ av åtkomstpunkt (eller trådlös router) som du använder. Se bruksanvisningen till åtkomstpunkten (eller den trådlösa routern).
- Ställs det trådlösa nätverket in med WPS-knappen kan säkerhetsinställningar ändras. För att förhindra detta ska du låsa WPS-alternativet för de nuvarande inställningarna för trådlös säkerhet. Alternativets namn kan variera beroende på vilken åtkomstpunkt (trådlös router) du använder.

Objekt att förbereda

- Kontrollera om åtkomstpunkten (eller den trådlösa routern) har stöd för WPS (Wi-Fi Protected Setup™).
- Kontrollera om skrivaren har stöd för WPS (Wi-Fi Protected Setup™).
- Nätverksansluten dator (endast PIN-läget).

Välja typ

Du kan ansluta skrivaren till ett trådlöst nätverk via knappen  (WPS) på kontrollpanelen på två sätt.

Med metoden **Tryckknappskonfigurering (PBC)** kan du ansluta din skrivare till ett trådlöst nätverk genom att trycka på både knappen  (WPS) på skrivarens kontrollpanel och knappen WPS (PBC) på en WPS-aktiverad (Wi-Fi Protected Setup™) åtkomstpunkt (eller trådlös router).

Med **PIN-metoden (Personal Identification Number)** kan du ansluta skrivaren till ett trådlöst nätverk genom att ange den medföljande PIN-koden på en WPS-utrustad (Wi-Fi Protected Setup™) åtkomstpunkt eller trådlös router.

Fabriksinställningen för din skrivare är **PBC**, vilket rekommenderas för en typisk trådlös nätverksmiljö.

Installation av trådlöst nätverk

Ansluta i PBC-läge

- 1 Håll ned  (WPS-knappen) på kontrollpanelen i ungefär 2–4 sekunder tills statusindikatorn blinkar snabbt.

Maskinen börjar ansluta till det trådlösa nätverket. Indikatorn blinkar långsamt i upp till två minuter tills du trycker på PBC-knappen på den trådlösa åtkomstpunkten eller routern.

- 2 Tryck på **WPS (PBC)**-knappen på den trådlösa åtkomstpunkten eller routern.
 - a WPS-indikatorn blinkar snabbt. Skrivaren ansluter till åtkomstpunkten (eller den trådlösa routern).
 - b När skrivaren har anslutits till det trådlösa nätverket lyser indikatorn för WPS med ett fast sken.

Ansluta i PIN-läge

- 1 Du måste skriva ut en rapport som innehåller nätverkskonfigurationen samt PIN-koden (se ”Skriva ut en nätverkskonfigurationsrapport” på sidan 79).

I redoläge trycker du på knappen  (WPS) under mer än 10 sekunder på kontrollpanelen.

Då visas skrivarens PIN.

- 2 Håll ned knappen  (WPS) på kontrollpanelen i mer än 4 sekunder tills statusindikatorn lyser.

Skrivaren börjar ansluta till en åtkomstpunkt (eller trådlös router).

- 3 Du måste skriva in den åttasiffriga PIN-koden inom två minuter på datorn som är ansluten till åtkomstpunkten (eller den trådlösa routern).

Indikatorn blinkar långsamt i upp till två minuter tills du anger den åttasiffriga PIN-koden.

WPS-indikatorn blinkar på följande sätt:

- a WPS-indikatorn blinkar snabbt. Skrivaren ansluter till åtkomstpunkten (eller den trådlösa routern).
- b När skrivaren har anslutits till det trådlösa nätverket lyser indikatorn för WPS med ett fast sken.

Installation av trådlöst nätverk

Ansluta till ett nätverk på nytt

När den trådlösa funktionen har inaktiverats försöker skrivaren automatiskt ansluta till åtkomstpunkten (eller den trådlösa routern) på nytt med de anslutningsinställningar och den adress som användes tidigare.



Skrivaren ansluter automatiskt till det trådlösa nätverket i följande fall:

- Skrivaren stängs av och slås på.
- Åtkomstpunkten (eller den trådlösa routern) stängs av och slås på.

Avbryta anslutningen

Om du vill avbryta anslutning till det trådlösa nätverk trycker du ned och släpper upp knappen  (på/avbryt) på kontrollpanelen medan skrivaren ansluter till det trådlösa nätverket. **Du måste vänta 2 minuter innan du ansluter igen till det trådlösa nätverket.**

Koppla ifrån ett nätverk

Du kopplar ifrån anslutningen till det trådlösa nätverket genom att trycka på knappen  (WPS) på kontrollpanelen i minst två sekunder.

- **När Wi-Fi-nätverket befinner sig i viloläget:** Skrivaren kopplas från det trådlösa nätverket direkt och WPS-indikatorn släcks.
- **När det trådlösa nätverket används:** När skrivaren väntar på att det aktuella jobbet ska slutföras blinkar WPS-indikatorn snabbt. Sedan kopplas den trådlösa nätverksanslutningen ifrån automatiskt och WPS-indikatorn släcks.

Installation i Windows

Åtkomstpunkt via USB-kabel i Windows

- Objekt att förbereda
 - Åtkomstpunkt.
 - Nätverksansluten dator.
 - CD-skiva med programvara som följde med skrivaren
 - Installera ett trådlöst nätverksgränssnitt på skrivaren
 - USB-kabel.

Installation av trådlöst nätverk

- 1 Kontrollera att USB-kabeln är ansluten till skrivaren.
- 2 Sätt på datorn, åtkomstpunkten och maskinen.

Om **Ny maskinvara har hittats** visas under installationen klickar du på **Avbryt** för att stänga fönstret.

- 3 Sätt i den medföljande cd-skivan med programvara i cd-rom-enheten.

Cd-skivan med programvara startar automatiskt och ett installationsfönster visas.

Om installationsfönstret inte visas klickar du på **Starta > Alla program > Tillbehör > Kör**.

X:\Setup.exe och byt ut X mot den enhetsbokstav som motsvarar CD-ROM-enheten. Klicka därefter på **OK**.

- 4 Klicka på **Nästa**.

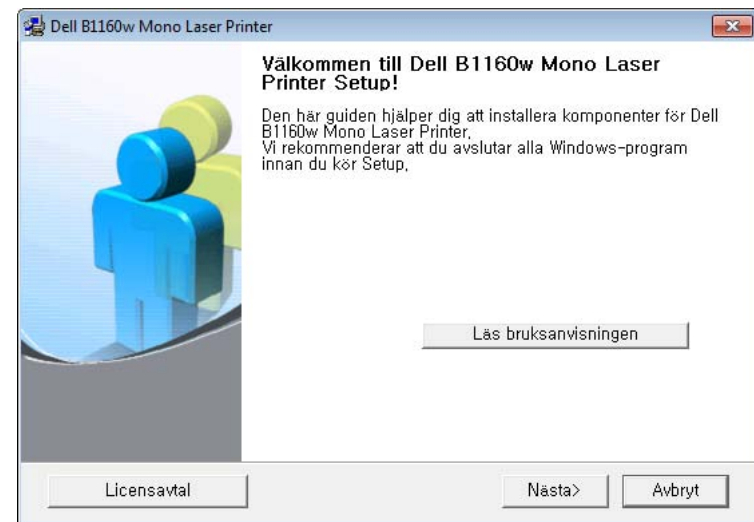

- 5 Välj **Anslut trådlöst till datorn**. Klicka på **Nästa**.



Installation av trådlöst nätverk



Ansluta en nätverksskrivare till datorn: Om du redan har ställt in det trådlösa nätverket väljer du det här alternativet för att installera skrivarens drivrutin så att du kan använda den i det trådlösa nätverket. Om du inte har konfigurerat det trådlösa nätverket väljer du **Anslut trådlöst till datorn** och konfigurerar det trådlösa nätverket innan du ansluter skrivaren.

6 Programvaran söker igenom det trådlösa nätverket.



Om sökningen misslyckas kontrollerar du att USB-kabeln mellan datorn och skrivaren är ordentligt ansluten och följer anvisningarna i fönstret.

7 Efter sökningen visas de trådlösa nätverksenheterna i fönstret. Välj namnet (SSID) på den åtkomstpunkt som du använder och klicka på **Nästa**.



Om du inte hittar nätverksnamnet som du vill välja, eller om du vill konfigurera den trådlösa anslutningen manuellt, klickar du på **Avancerade inställningar**.

- **Ange trådlöst nätverksnamn:** Skriv in SSID för önskad åtkomstpunkt (SSID är skiftlägeskänsligt).
- **Driftläge:** Välj **Infrastruktur**.

- **Autentisering:** Välj autentiseringstyp.
Öppet system: Autentisering används inte. Kryptering används eventuellt, beroende på behovet av datasäkerhet.
Delad nyckel: autentisering används. En enhet med en korrekt WEP-nyckel kan ansluta till nätverket.
WPA personlig eller WPA2 Personlig: Välj det här alternativet för att autentisera skrivarservern som baseras på för-delad WPA-nyckel. När den här inställningen har valts används en delad hemlig nyckel som konfigureras manuellt vid åtkomstpunkten och för var och en av dess klienter.
- **Kryptering:** Välj kryptering (Ingen, WEP64, WEP128, TKIP, AES, TKIP AES).
- **Nätverksnyckel:** ange värdet på nätverksnyckelns kryptering.
- **Bekräfta nätverksnyckel:** bekräfta värdet på nätverksnyckelns kryptering.
- **WEP-nyckelindex:** Om du använder WEP-kryptering väljer du lämpligt **WEP-nyckelindex**.

Installation av trådlöst nätverk



Det trådlösa nätverkets säkerhetsfönster visas när åtkomstpunkten har säkerhetsinställningar.

Det trådlösa nätverkets säkerhetsfönster visas. Fönstrets utseende kan variera beroende på vilket säkerhetsläge som används: WEP eller WPA.

- **WEP**

Välj **Öppet system** eller **Delad nyckel** för verifiering och ange WEP-säkerhetsnyckeln. Klicka på **Nästa**.

WEP (Wired Equivalent Privacy) är ett säkerhetsprotokoll som skyddar ditt trådlösa nätverk mot obehörig åtkomst. Med WEP krypteras datadelen av varje paket som överförs i ett trådlöst nätverk med hjälp av en 64-bitars eller en 128-bitars WEP-krypteringsnyckel.

- **WPA**

Ange den delade nyckeln för WPA och klicka på **Nästa**.

Med WPA auktoriseras och identifieras användare baserat på en hemlig nyckel som ändras automatiskt med jämna mellanrum. WPA utnyttjar även TKIP (Temporal Key Integrity Protocol) och AES (Advanced Encryption Standard) för datakryptering.

8

Fönstret visar inställningen av det trådlösa nätverket så att du kan kontrollera om inställningarna är riktiga. Klicka på **Nästa**.

- Med DHCP-metoden

Om metoden för tilldelning av IP-adress är DHCP kontrollerar du att DHCP visas i fönstret. Om det visar Statisk ska du klicka på **Ändra TCP/IP** för att ändra tilldelningsmetoden till DHCP.

- Med den statiska metoden

Om metoden för tilldelning av IP-adress är statisk ska du kontrollera att Statisk visas i fönstret. Om DHCP visas så klickar du på **Ändra TCP/IP** för att ange IP-adressen och andra nätverkskonfigurationsvärden för skrivaren. Innan du anger skrivarens IP-adress måste du känna till informationen om datorns nätverkskonfigurering. Om datorinställningen är DHCP kontaktar du nätverksadministratören som ger dig den statiska IP-adressen.

Exempel:

Om datorns nätverksinformation ser ut på följande sätt:

- IP-adress: 169.254.133.42
- Nätmask: 255.255.0.0

Då ska följande nätverkskonfiguration användas:

- IP-adress: 169.254.133.**43**
- Nätmask: 255.255.0.0 (Använd datorns nätsmask).
- Gateway: 169.254.133.1

Installation av trådlöst nätverk

- 9 När inställningen av det trådlösa nätverket är klar kopplar du ur USB-kabeln mellan datorn och maskinen. Klicka på **Nästa**.
- 10 Fönstret **Trådlös nätverksinställning är avslutad** visas.
Välj **Ja** om du godkänner de aktuella inställningarna och fortsatt att ställa in maskinen.
Välj **Nej** om du vill återgå till startskärmen.
Klicka därefter på **Nästa**.
- 11 När **Bekräfta skivaranlutningen** visas klickar du på **Nästa**.
- 12 Välj vilka komponenter som ska installeras. Klicka på **Nästa**.
- 13 När du har valt komponenterna kan du också ändra skrivarnamn, ställa in skrivaren så att den delas i ett nätverk, ställa in skrivaren som standardskrivare och ändra portnamnet för varje skrivare.
Klicka på **Nästa**.
- 14 När installationen är klar visas ett fönster där du tillfrågas om du vill skriva ut en testsida. Klicka på **Skriv ut en testsida** om du vill göra det.
Klicka annars på **Nästa** och gå vidare till steg 16.
- 15 Om testsidan skrivs ut på rätt sätt klickar du på **Ja**.
Annars klickar du på **Nej** för att skriva ut den på nytt.
- 16 Klicka på **Slutför**.

Ad hoc via USB-kabel i Windows

Om du inte har någon åtkomstpunkt kan du fortfarande ansluta skrivaren trådlöst till datorn via ett trådlöst ad-hoc-nätverk som du ställer in genom att följa de enkla anvisningarna nedan.

- Objekt att förbereda
 - Nätverksansluten dator.
 - CD-skiva med programvara som följde med skrivaren
 - Installera ett trådlöst nätverksgränssnitt på skrivaren
 - USB-kabel
- 1 Kontrollera att USB-kabeln är ansluten till skrivaren.
 - 2 Sätt på datorn och skrivaren.
 - 3 Sätt i den medföljande cd-skivan med programvara i cd-rom-enheten.

Cd-skivan med programvara startar automatiskt och ett installationsfönster visas.

Om installationsfönstret inte visas klickar du på **Starta > Alla program > Tillbehör > Kör**.

X:\Setup.exe och byt ut X mot den enhetsbokstav som motsvarar CD-ROM-enheten. Klicka därefter på **OK**.

Installation av trådlöst nätverk

4 Klicka på **Nästa**.

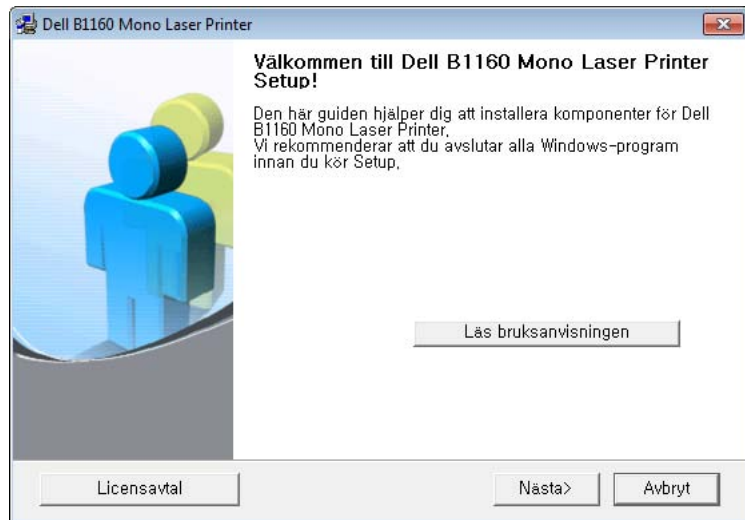

5 Välj **Anslut trådlöst till datorn**. Klicka på **Nästa**.



Ansluta en nätverksskrivare till datorn: Om du redan har ställt in det trådlösa nätverket väljer du det här alternativet för att installera skrivarens drivrutin så att du kan använda den i det trådlösa nätverket. Om du inte har konfigurerat det trådlösa nätverket väljer du **Anslut trådlöst till datorn** och konfigurerar det trådlösa nätverket innan du ansluter skrivaren.

6 Programvaran söker igenom det trådlösa nätverket.



Om sökningen misslyckas kontrollerar du att USB-kabeln mellan datorn och skrivaren är ordentligt ansluten. Följ sedan anvisningarna i fönstret.

Installation av trådlöst nätverk

7 När sökningen efter det trådlösa nätverket är färdig visas en lista med de trådlösa nätverk som skrivaren har hittat.

Om du vill använda Dell standardiserade ad-hoc-inställning väljer du det sista trådlösa nätverket i listan, vars **Nätverksnamn (SSID)** är **Dell_device** och där **Signal** är **Skrivarens självnätverk**.

Klicka därefter på **Nästa**.

Om du vill använda andra ad-hoc-inställningar väljer du ett annat trådlöst nätverk i listan.



Om du vill ändra ad-hoc-inställningar klickar du på knappen **Avancerade inställningar**.

- **Ange trådlöst nätverksnamn:** Skriv in önskat SSID-namn (SSID är skiftlägeskänsligt).
- **Driftläge:** Välj ad hoc.
- **Kanal:** Välj kanal. (**Auto inst.** eller 2 412–2 467 MHz).
- **Autentisering:** Välj autentiseringstyp.
Öppet system: Autentisering används inte. Kryptering används eventuellt, beroende på behovet av datasäkerhet.
Delad nyckel: autentisering används. En enhet med en korrekt WEP-nyckel kan ansluta till nätverket.
- **Kryptering:** Välj kryptering (Ingen, WEP64, WEP128).
- **Nätverksnyckel:** ange värdet på nätverksnyckelns kryptering.
- **Bekräfta nätverksnyckel:** bekräfta värdet på nätverksnyckelns kryptering.
- **WEP-nyckelindex:** Om du använder WEP-kryptering väljer du lämpligt **WEP-nyckelindex**.

Det trådlösa nätverkets säkerhetsfönster visas när ad hoc-nätverket har en säkerhetsinställning.

Det trådlösa nätverkets säkerhetsfönster visas. Välj **Öppet system** eller **Delad nyckel** för autentisering och klicka på **Nästa**.

- WEP (Wired Equivalent Privacy) är ett säkerhetsprotokoll som skyddar ditt trådlösa nätverk mot obehörig åtkomst. Med WEP krypteras datadelen av varje paket som överförs i ett trådlöst nätverk med hjälp av en 64-bitars eller en 128-bitars WEP-krypteringsnyckel.

8 Ett fönster med den trådlösa nätverksinställningen visas. Kontrollera inställningarna och klicka på **Nästa**.

Installation av trådlöst nätverk



Innan du anger skrivarens IP-adress måste du känna till informationen om datorns nätverkskonfigurering. Om datorns nätverkskonfiguration är inställd på DHCP bör även den trådlösa nätverksinställningen vara DHCP. Om datorns nätverkskonfiguration är inställd på statisk bör även den trådlösa nätverksinställningen vara statisk.

Om datorn är inställd på DHCP och du vill använda en statisk inställning måste du kontakta nätverksadministratören för att få den statiska IP-adressen.

- **Med DHCP-metoden**

Om metoden för tilldelning av IP-adress är DHCP ska du kontrollera att DHCP visas i fönstret **Bekräfta trådlösa nätverksinställningar**. Om det visar Statisk ska du klicka på **Ändra TCP/IP** för att ändra tilldelningsmetoden till **Få IP-adress automatiskt (DHCP)** (automatisk tilldelning av IP-adress).

- **Med den statiska metoden**

Om metoden för tilldelning av IP-adress är Statisk kontrollerar du att Statisk visas i fönstret **Bekräfta trådlösa nätverksinställningar**. Om DHCP visas så klickar du på **Ändra TCP/IP** för att ange IP-adressen och andra värden för skrivaren.

Exempel:

Om datorns nätverksinformation ser ut på följande sätt:

- IP-adress: 169.254.133.42
- Nätmask: 255.255.0.0

Skrivarens nätverksinformation ska då vara som följer:

- IP-adress: 169.254.133.**43**
- Nätmask: 255.255.0.0 (Använd datorns nätsmask.)
- Gateway: 169.254.133.1

9

När inställningen av det trådlösa nätverket är klar kopplar du bort USB-kabeln mellan datorn och skrivaren. Klicka på **Nästa**.



Om fönstret **Ändra datorns nätverksinställning** visas följer du anvisningarna i fönstret.

Klicka på **Nästa** om du är färdig med inställningarna av datorns trådlösa nätverksinställningar.

Om du ställer in datorns trådlösa nätverk till DHCP tar det några minuter innan IP-adressen tilldelas.

10

Fönstret **Trådlös nätverksinställning är avslutad** visas. Ställ in Wi-Fi Direct-alternativet för att skriva ut från en mobil enhet som har stöd för Wi-Fi Direct (se "Komma igång med Wi-Fi Direct" på sidan 103).



Alternativet Wi-Fi Direct:

- Alternativet Wi-Fi Direct visas endast på skärmen om din skrivare stöder denna funktion.
- Kan börja bygga Wi-Fi Direct genom att använda Dell Printer Manager (se "Komma igång med Wi-Fi Direct" på sidan 103).
- **Nätverksnamn (SSID):** Standardnätverksnamnet är ett modellnamn och den maximala längden är 22 tecken ("Direct-xx-" ingår ej).
- **Nätverksnyckel** är en siffersträng och storleken är 8 ~ 64 tecken.

11

När **Bekräfta skivaranslutningen** visas klickar du på **Nästa**.

Installation av trådlöst nätverk

- 12 Välj vilka komponenter som ska installeras. Klicka på **Nästa**.
- 13 När du har valt komponenterna kan du också ändra skrivarnamn, ställa in skrivaren så att den delas i ett nätverk, ställa in skrivaren som standardskrivare och ändra portnamnet för varje skrivare. Klicka på **Nästa**.
- 14 När installationen är klar visas ett fönster där du tillfrågas om du vill skriva ut en testsida. Klicka på **Skriv ut en testsida** om du vill göra det.
Klicka annars på **Nästa** och gå vidare till steg 16.
- 15 Om testsidan skrivs ut på rätt sätt klickar du på **Ja**.
Annars klickar du på **Nej** för att skriva ut den på nytt.
- 16 Klicka på **Slutför**.

Installation på Macintosh

- Objekt att förbereda
 - Åtkomstpunkt
 - Nätverksansluten dator
 - CD-skiva med programvara som följde med skrivaren
 - Installera ett trådlöst nätverksgränssnitt på skrivaren
 - USB-kabel

Åtkomstpunkt via USB-kabel i Macintosh

- 1 Kontrollera att USB-kabeln är ansluten till skrivaren.
- 2 Slå på datorn, åtkomstpunkten och skrivaren.
- 3 Sätt i den medföljande cd-skivan med programvara i cd-rom-enheten.
- 4 Dubbelklicka på cd-skivans symbol som visas på Macintosh-skrivbordet.
- 5 Dubbelklicka på symbolen **Installer OS X** i mappen **MAC_Installer**.
- 6 Klicka på **Continue**.
- 7 Läs licensavtalet och klicka på **Continue**.
- 8 Klicka på **Agree** för att godkänna licensavtalet.
- 9 Ett meddelande visas om att alla program kommer att avslutas på datorn. Klicka på **Continue**.
- 10 Klicka på knappen **Wireless Network Setting** på **User Options Pane**.
- 11 Programvaran söker igenom det trådlösa nätverket.

Installation av trådlöst nätverk



Om sökningen misslyckas kontrollerar du att USB-kabeln mellan datorn och skrivaren är ordentligt ansluten och följer anvisningarna i fönstret.

- 12** Efter sökningen visas de trådlösa nätverksenheterna i fönstret. Välj namnet (SSID) på den åtkomstpunkt som du använder och klicka på **Next**.



Om du ställer in den trådlösa konfigurationen manuellt ska du klicka på **Advanced Setting**.

- **Enter the wireless Network Name:** Skriv in SSID för önskad åtkomstpunkt (SSID är skiftlägeskänsligt).
- **Operation Mode:** Välj **Infrastructure**.
- **Authentication:** Välj autentiseringstyp.
 - Open System:** Autentisering används inte. Kryptering används eventuellt, beroende på behovet av datasäkerhet.
 - Shared Key:** autentisering används. En enhet med en korrekt WEP-nyckel kan ansluta till nätverket.
 - WPA Personal eller WPA2 Personal:** Välj det här alternativet för att autentisera skrivarservern som baseras på för-delad WPA-nyckel. När den här inställningen har valts används en delad hemlig nyckel som konfigureras manuellt vid åtkomstpunkten och för var och en av dess klienter.
- **Encryption:** Välj kryptering. (Ingen, WEP64, WEP128, TKIP, AES, TKIP, AES)
- **Network Key:** ange värdet på nätverksnyckelns kryptering.

- **Confirm Network Key:** bekräfta värdet på nätverksnyckelns kryptering.
- **WEP Key Index:** Om du använder WEP-kryptering väljer du lämpligt **WEP Key Index**.

Det trådlösa nätverkets säkerhetsfönster visas när åtkomstpunkten har en säkerhetsinställning.

Det trådlösa nätverkets säkerhetsfönster visas. Fönstrets utseende kan variera beroende på vilket säkerhetsläge som används: WEP eller WPA.

- **WEP**

Välj **Open System** eller **Shared Key** för verifiering och ange WEP-säkerhetsnyckeln. Klicka på **Next**.

WEP (Wired Equivalent Privacy) är ett säkerhetsprotokoll som skyddar ditt trådlösa nätverk mot obehörig åtkomst. Med WEP krypteras datadelen av varje paket som överförs i ett trådlöst nätverk med hjälp av en 64-bitars eller en 128-bitars WEP-krypteringsnyckel.
- **WPA**

Ange den delade nyckeln för WPA och klicka på **Next**.

Med WPA auktoriseras och identifieras användare baserat på en hemlig nyckel som ändras automatiskt med jämna mellanrum. WPA utnyttjar även TKIP (Temporal Key Integrity Protocol) och AES (Advanced Encryption Standard) för datakryptering.

Installation av trådlöst nätverk

13 Fönstret visar inställningen av det trådlösa nätverket så att du kan kontrollera om inställningarna är riktiga. Klicka på **Next**.

- **Med DHCP-metoden**

Om metoden för tilldelning av IP-adress är DHCP kontrollerar du att DHCP visas i fönstret. Om det visar Statisk ska du klicka på **Change TCP/IP** för att ändra tilldelningsmetoden till DHCP.

- **Med den statiska metoden**

Om metoden för tilldelning av IP-adress är statisk ska du kontrollera att Statisk visas i fönstret. Om DHCP visas så klickar du på **Change TCP/IP** för att ange IP-adressen och andra värden för skrivaren. Innan du anger skrivarens IP-adress måste du känna till informationen om datorns nätverkskonfigurering. Om datorinställningen är DHCP kontaktar du nätverksadministratören som ger dig den statiska IP-adressen.

Exempel:

Om datorns nätverksinformation ser ut på följande sätt:

- IP.adress: 169.254.133.42
- Nätmask: 255.255.0.0

Då ska följande nätverkskonfiguration användas:

- IP-adress: 169.254.133.**43**
- Nätmask: 255.255.0.0 (Använd datorns nätmask)
- Gateway: 169.254.133.1

14 Det trådlösa nätverket ansluter enligt nätverkskonfigurationen.

15 Inställningen för det trådlösa nätverket är slutförd. Ställ in Wi-Fi Direct-alternativet för att skriva ut från en mobil enhet som har stöd för Wi-Fi Direct (se "Komma igång med Wi-Fi Direct" på sidan 103).



Alternativet Wi-Fi Direct:

- Alternativet Wi-Fi Direct visas endast på skärmen om din skrivare stöder denna funktion.
- Kan börja bygga Wi-Fi Direct genom att använda Dell Printer Manager (se "Komma igång med Wi-Fi Direct" på sidan 103).
- **Network Name(SSID)**: Standardnätverksnamnet är ett modellnamn och den maximala längden är 22 tecken ("Direct-xx-" ingår ej).
- **Network Key** är en siffersträng och storleken är 8 ~ 64 tecken.

16 Följ instruktionerna på skärmen för att fullfölja installationen. När installationen är klar klickar du på **Quit** eller **Restart**.

Ad hoc via USB-kabel i Macintosh

Om du inte har någon åtkomstpunkt kan du fortfarande ansluta skrivaren trådlöst till datorn via ett trådlöst ad hoc-nätverk som du ställer in genom att följa de här enkla anvisningarna.

- Objekt att förbereda
 - Nätverksansluten dator
 - CD-skivan med programvara som levererades tillsammans med din maskin

Installation av trådlöst nätverk

- Installera ett trådlöst nätverksgränssnitt på skrivaren
- USB-kabel

- 1 Kontrollera att USB-kabeln är ansluten till skrivaren.
- 2 Sätt på datorn och maskinen.
- 3 Sätt i den medföljande cd-skivan med programvara i cd-rom-enheten.
- 4 Dubbelklicka på cd-skivans symbol som visas på Macintosh-skrivbordet.
- 5 Dubbelklicka på mappen **MAC_Installer**.
- 6 Dubbelklicka på symbolen **Installer OS X**.
- 7 Ange lösenordet och klicka på **OK**.
- 8 Klicka på **Continue**.
- 9 Läs licensavtalet och klicka på **Continue**.
- 10 Klicka på **Agree** för att godkänna licensavtalet.
- 11 Välj **Easy Install** och klicka på **Install**. **Easy Install** rekommenderas för de flesta användare. Alla komponenter som krävs för att använda skrivaren installeras.

Om du väljer **Custom Install** kan du välja vilka komponenter som ska installeras.

12 Klicka på **Wireless Setting and Installation**.

13 Programvaran söker efter de trådlösa nätverksenheterna.



Om sökningen misslyckas kontrollerar du att USB-kabeln mellan datorn och skrivaren är ordentligt ansluten och följer anvisningarna i fönstret.

14 När sökningen efter det trådlösa nätverket är färdig visas en lista med de trådlösa nätverk som skrivaren har hittat.

Om du vill använda Dell standardiserade ad-hoc-inställning väljer du det sista trådlösa nätverket i listan, vars **Network Name(SSID)** är **Dell_device** och där **Signal** är **Printer Self Network**.

Klicka därefter på **Next**.

Om du vill använda andra ad-hoc-inställningar väljer du ett annat trådlöst nätverk i listan.



Om du vill ändra ad-hoc-inställningar klickar du på knappen **Advanced Setting**.

- **Enter the wireless Network Name:** Skriv in önskat SSID-namn (SSID är skiftlägeskänsligt).
- **Operation Mode:** Välj ad hoc.
- **Channel:** Välj kanalen (**Auto Setting** eller 2 412 MHz till 2 467 MHz).

Installation av trådlöst nätverk

- **Authentication:** Välj autentiseringstyp.
Open System: Autentisering används inte. Kryptering används eventuellt, beroende på behovet av datasäkerhet.
Shared Key: autentisering används. En enhet med en korrekt WEP-nyckel kan ansluta till nätverket.
- **Encryption:** Välj kryptering (Ingen, WEP64, WEP128).
- **Network Key:** ange värdet på nätverksnyckelns kryptering.
- **Confirm Network Key:** bekräfta värdet på nätverksnyckelns kryptering.
- **WEP Key Index:** Om du använder WEP-kryptering väljer du lämpligt **WEP Key Index**.



Det trådlösa nätverkets säkerhetsfönster visas när ad hoc-nätverket har en säkerhetsinställning.

Det trådlösa nätverkets säkerhetsfönster visas. Välj **Open System** eller **Shared Key** för autentisering och klicka på **Next**.

- WEP (Wired Equivalent Privacy) är ett säkerhetsprotokoll som skyddar ditt trådlösa nätverk mot obehörig åtkomst. Med WEP krypteras datadelen av varje paket som överförs i ett trådlöst nätverk med hjälp av en 64-bitars eller en 128-bitars WEP-krypteringsnyckel.

15 Ett fönster med den trådlösa nätverksinställningarna visas. Kontrollera inställningarna och klicka på **Next**.



Innan du anger skrivarens IP-adress måste du känna till informationen om datorns nätverkskonfigurering. Om datorns nätverkskonfiguration är inställd på DHCP bör även den trådlösa nätverksinställningen vara DHCP. Om datorns nätverkskonfiguration är inställd på statisk bör även den trådlösa nätverksinställningen vara statisk.

Om datorn är inställd till DHCP och du vill använda statisk trådlös inställning måste du kontakta nätverksadministratören för att få den statiska IP-adressen.

- **Med DHCP-metoden**

Om metoden för tilldelning av IP-adress är DHCP ska du kontrollera att DHCP visas i fönstret **Wireless Network Setting Confirm**. Om det visar Statisk ska du klicka på **Change TCP/IP** för att ändra tilldelningsmetoden till **Receive IP address automatically (DHCP)** (automatisk tilldelning av IP-adress).

- **Med den statiska metoden**

Om metoden för tilldelning av IP-adress är Statisk kontrollerar du att Statisk visas i fönstret **Bekräfta trådlösa nätverksinställningar**. Om DHCP visas så klickar du på **Ändra TCP/IP** för att ange IP-adressen och andra värden för skrivaren.

Exempel:

Om datorns nätverksinformation ser ut på följande sätt:

- IP-adress: 169.254.133.42
- Nätmask: 255.255.0.0

Skrivarens nätverksinformation ska då vara som följer:

- IP-adress: 169.254.133.43
- Nätmask: 255.255.0.0 (Använd datorns nätmask)
- Gateway: 169.254.133.1

Installation av trådlöst nätverk

- 16 Det trådlösa nätverket ansluter enligt nätverkskonfigurationen.
- 17 När inställningen av det trådlösa nätverket är klar kopplar du ur USB-kabeln mellan datorn och maskinen.
- 18 Följ instruktionerna på skärmen för att fullfölja installationen. När installationen är klar klickar du på **Quit** eller **Restart**.

Sätta på och stänga av det trådlösa nätverket

- 1 Kontrollera att skrivaren är ansluten till nätverket.
- 2 Starta en webbläsare, till exempel Internet Explorer, Safari eller Firefox, och ange skrivarens nya IP-adress i webbläsarfönstret.

Exempel:



- 3 Klicka på **Login** längst upp till höger på webbplatsen Embedded Web Service.
- 4 Ange **ID** och **Password** och klicka därefter på **Login**.
 - **ID: admin**
 - **Password: dell00000**
- 5 När fönstret **Embedded Web Service** öppnas klickar du på **Settings > Network Settings**.

- 6 Klicka på **Wireless** och välj **Custom**.
Du kan även slå på och stänga av det trådlösa nätverket.

Wi-Fi Direct-inställning för mobila utskrifter

Wi-Fi Direct är en lättinstallerad anslutningsmetod via ett icke-hierarkiskt nät för din skrivare och en mobil enhet, vilket ger en säker anslutning och bättre genomströmning än ad hoc-läget.

Med Wi-Fi Direct kan du ansluta skrivaren till ett Wi-Fi Direct-nätverk samtidigt som du ansluter till en åtkomstpunkt. Du kan även använda ett trådbundet nätverk och ett Wi-Fi Direct-nätverk samtidigt så att flera användare kan komma åt och skriva ut dokument både från Wi-Fi Direct och från ett trådbundet nätverk.



- Du kan inte ansluta till internet genom skrivarens Wi-Fi Direct.
- Listan över protokoll som stöds kan variera beroende på modell. Wi-Fi Direct-nätverk stödjer INTE IPv6, nätverksfiltrering, IPSec, WINS eller SLP-tjänster.

Komma igång med Wi-Fi Direct

Du kan aktivera funktionen Wi-Fi Direct på ett av följande vis:

Installation av trådlöst nätverk

Från dator med USB-kabelanslutning (rekommenderas)

- När installation sker från medföljande programvaru-cd, välj åtkomstpunkten via USB-kabel.
 - Windows-användare
Se "Åtkomstpunkt via USB-kabel i Windows" på sidan 90.
Se "Ad hoc via USB-kabel i Windows" på sidan 94.
 - Macintosh-användare
Se "Åtkomstpunkt via USB-kabel i Macintosh" på sidan 98.
Se "Ad hoc via USB-kabel i Macintosh" på sidan 100.
- När installationen av drivrutinen är klar kan Dell Printer Manager ställas in och ändringar kan göras i Wi-Fi Direct.
- Konfiguration av Wi-Fi Direct kan även göras från Ad hoc-läge när inget nätverk är tillgängligt. Användare måste aktivera det via Dell Printer Manager enligt nedan.



Dell Printer Manager är endast tillgänglig för Windows- och Mac-användare.

- Från **Starta** -menyen väljer du **Program** eller **Alla program** > **Dell Printers** > **Dell Printer Manager** >  (växla till avancerat läge) > **Enhetsinställningar** > **Nätverk**.
 - **Wi-Fi Direkt på/av**: Välj **På** för att aktivera.

- **Enhetsnamn**: Ange det namn på skrivaren som sedan används vid sökning av skrivaren i ett trådlöst nätverk. Som standard används modellnamnet som enhetens namn.
- **IP-adress**: Ange skrivarens IP-adress. Denna IP-adress används endast i det lokala nätverket och inte i trådbundet eller trådlöst nätverk i infrastrukturen. Vi rekommenderar att den lokala IP-adress som är standard används (den lokala IP-adressen som är standard för skrivaren i Wi-Fi Direct är 192.168.3.1).
- **Gruppägare**: Aktivera detta alternativ för att tilldela skrivaren Wi-Fi Direct-gruppens ägare. **Gruppägare** fungerar på ett liknande sätt som en trådlös åtkomstpunkt. Vi rekommenderar att det här alternativet är aktiverat.
- **Nätverksnyckel**: Om din skrivare är en **Gruppägare** behövs en **Nätverksnyckel** för att andra mobila enheter ska kunna ansluta till din skrivare. Du kan själv konfigurera en nätverksnyckel, eller komma ihåg den angivna nätverksnyckel som genereras slumpmässigt som standard.

Från en nätverksansluten dator

Om din skrivare använder en nätverkskabel eller en trådlös åtkomstpunkt kan du aktivera och konfigurera Wi-Fi Direct via SyncThru™ Web Service.

- Gå till **SyncThru™ Web Service**, välj **Settings** > **Network Settings** > **Wireless** > **Wi-Fi Direct**.
- Aktivera eller inaktivera **Wi-Fi Direct** och ställ in andra alternativ.

Installation av trådlöst nätverk



- För Linux OS-användare:
 - Skriv ut en konfigurationsrapport för IP-nätverket för att kontrollera uteffekten (se "Skriva ut en nätverkskonfigurationsrapport" på sidan 79).
 - Gå till **SyncThru Web Service**, välj **Settings > Network Settings > Wireless > Wi-Fi Direct**.
 - Aktivera eller inaktivera **Wi-Fi Direct**.

Inställning av den mobila enheten

- När Wi-Fi Direct har ställts in från skrivaren, behöver du läsa i användarhandboken till den mobila enhet du använder för att också ställa in dennas Wi-Fi Direct.
- När installationen av Wi-Fi Direct är slutförd behöver du hämta det mobila utskriftsprogrammet om du vill skriva ut från din smartphone.



- När du har hittat den skrivare du vill ansluta till från din mobila enhet väljer du skrivaren, varpå skrivarens lysdiod blinkar. Tryck på WPS-knappen på skrivaren så ansluts den till din mobila enhet.
- Om din mobila enhet inte har stöd för WPS behöver du ange "Nätverksnyckel" till en skrivare istället för att trycka på WPS-knappen.

Felsökning i trådlösa nätverk

Problem som kan inträffa under installation av skrivare eller drivrutin

Inga skrivare hittades

- Skrivaren kanske inte är påslagen. Slå på datorn och skrivaren.
- USB-kabeln är inte ansluten mellan datorn och skrivaren. Anslut skrivaren till datorn med USB-kabeln.
- Skrivaren stöder inte trådlösa nätverk. Läs skrivarens bruksanvisning som finns på CD-skivan med programvara som levererades med skrivaren och förbered en trådlös nätverksskrivare.

Anslutningsfel - Gick inte att hitta SSID

- Skrivaren kan inte hitta det nätverksnamn (SSID) som du har valt eller angett. Kontrollera nätverksnamnet (SSID) på din åtkomstpunkt och försök ansluta igen.
- Åtkomstpunkten är avstängd. Starta åtkomstpunkten.

Installation av trådlöst nätverk

Anslutningsfel - Ogiltig säkerhet

- Säkerheten har inte konfigurerats på rätt sätt. Kontrollera säkerhetskonfigurationen för åtkomstpunkten och skrivaren.

Anslutningsfel - Allmänt anslutningsfel

- Datorn får ingen signal från skrivaren. Kontrollera att USB-kabeln är ansluten och att skrivaren är på.

Anslutningsfel - Anslutet trådbundet nätverk

- Skrivaren är ansluten med en nätverkskabel. Ta bort den trådbundna nätverkskabeln från skrivaren.

PC-anlutningsfel

- Den konfigurerade nätverksadressen fungerar inte mellan datorn och skrivaren.
 - För DHCP-nätverksmiljö
Skrivaren får IP-adressen (DHCP) automatiskt när datorn är konfigurerad till DHCP.



Om utskriftsjobbet inte fungerar i DHCP-läge kan problemet orsakas av att IP-adressen byts automatiskt. Jämför IP-adressen mellan produktens IP-adress och skrivarportens IP-adress.

Så här jämför du:

- 1 Skriv ut nätverksinformationsrapporten för skrivaren och kontrollera

sedan IP-adressen (se "Skriva ut en nätverkskonfigurationsrapport" på sidan 79).

- 2 Kontrollera skrivarportens IP-adress från datorn.
 - a Klicka på Windows **Starta**-meny.
 - b I Windows Server 2000 väljer du **Inställningar > Skrivare**.
 - I Windows XP/Server 2003 väljer du **Skrivare och fax**.
 - I Windows Server 2008/Vista väljer du **Kontrollpanelen > Maskinvara och ljud > Skrivare**.
 - I Windows 7 väljer du **Kontrollpanelen > Enheter och skrivare**.
 - I Windows Server 2008 R2 väljer du **Kontrollpanelen > Maskinvara > Enheter och skrivare**.
 - c Högerklicka på din maskin.
 - d I Windows XP/2003/2008/Vista trycker du på **Egenskaper**.
I kontextmenyerna i Windows 7 och Windows Server 2008 R2 väljer du **Skrivaregenskaper**.
Om posten **Skrivaregenskaper** är markerad med ► kan du välja andra skrivardrivrutiner som är anslutna till den valda skrivaren.
 - e Klicka på fliken **Port**.
 - f Klicka på knappen **Configure Port...**
 - g Kontrollera om **Printer Name** eller **IP Address**: är samma IP-adress som på nätverkskonfigurationsbladet.
- 3 Ändra skrivarportens IP-adress om den skiljer sig från den i nätverksinformationsrapporten.
Om du vill använda programinstallationssskivan för att ändra portens IP klickar du på **Ansluta en nätverksskrivare till datorn** från **Välj installationsmetod**. Återanslut sedan IP-adressen.

Installation av trådlöst nätverk

- För miljö med statiska nätverksadresser

Skrivaren använder den statiska adressen när datorn är konfigurerad med en statisk adress.

Exempel:

Om datorns nätverksinformation ser ut på följande sätt:

- IP-adress: 169.254.133.42
- Nätmask: 255.255.0.0

Skrivarens nätverksinformation ska då vara som följer:

- IP-adress: 169.254.133.**43**
- Nätmask: 255.255.0.0 (Använd datorns nätmask).
- Gateway: 169.254.133.1

Övriga problem

Om problem uppstår när skrivaren används i ett nätverk kontrollerar du följande.



Se respektive bruksanvisning för information om åtkomstpunkt (eller trådlös router).

- Datorn, åtkomstpunkten (eller den trådlösa routern) eller skrivaren kanske inte är påslagen.
- Kontrollera den trådlösa mottagningen i skrivarens närhet. Om routern är alltför långt ifrån skrivaren eller om det finns hinder i vägen kan det vara svårt att fånga upp signalen.
- Stäng av och sätt på strömmen för åtkomstpunkten (eller den trådlösa routern), skrivaren och datorn. Ibland kan nätverkskommunikationen återupptas om strömmen stängs av och slås på igen.
- Kontrollera om brandväggsprogrammet (V3 eller Norton) blockerar kommunikationen.

Om datorn och skrivaren är anslutna till samma nätverk och det inte går att hitta skrivaren i nätverket kan det bero på att brandväggsprogramvara blockerar kommunikationen. Se programvarans bruksanvisning för information om hur man stänger av den och sök sedan efter skrivaren igen.

- Kontrollera om skrivarens IP-adress är korrekt tilldelad. Du kan kontrollera IP-adressen genom att skriva ut en nätverkskonfigurationsrapport.
- Kontrollera om åtkomstpunkten (eller den trådlösa routern) har konfigurerats med säkerhetsinställningar (lösenord). I så fall frågar du administratören för åtkomstpunkten (eller den trådlösa routern) om lösenordet.

Installation av trådlöst nätverk

- Kontrollera om skrivarens IP-adress är korrekt tilldelad. Ominstallera skrivarens drivrutin och ändra inställningarna för att ansluta skrivaren till nätverket. På grund av egenskaperna för DHCP kan den tilldelade IP-adressen ändras om skrivaren inte används en längre tid eller om åtkomstpunkten har återställts.

Registrera produktens MAC-adress när du konfigurerar DHCP-servern på åtkomstpunkten (eller den trådlösa routern). Sedan kan du alltid använda IP-adressen som ställts in med MAC-adressen. Du kan ta reda på skrivarens MAC-adress genom att skriva ut en konfigurationsrapport för nätverket (se "Skriva ut en nätverkskonfigurationsrapport" på sidan 79).

- Kontrollera den trådlösa nätverksmiljön. I infrastrukturmiljön måste du eventuellt ange användaruppgifter för att kunna ansluta till åtkomstpunkten (eller den trådlösa routern).
- Skrivaren fungerar bara med IEEE 802.11 b/g/n och Wi-Fi. Det saknas stöd för andra trådlösa nätverk (exempelvis Bluetooth).
- I ad-hoc-läget måste du kanske ställa in den trådlösa anslutningen varje gång du använder skrivaren, exempelvis om du använder Windows Vista.
- Du kan inte använda infrastrukturläge och ad hoc-läge samtidigt med Dells trådlösa nätverksskrivare.
- Se till att skrivaren är inom det trådlösa nätverkets räckvidd.

- Se till att det inte finns hinder som kan blockera den trådlösa signalen till skrivaren.

Avlägsna alla stora metallföremål mellan åtkomstpunkten (eller den trådlösa routern) och skrivaren.

Se till att det inte står stolpar, väggar eller stödpelare av metall eller betong mellan skrivaren och den trådlösa åtkomstpunkten eller routern.

- Se till att skrivaren står på tillräckligt avstånd från andra elektroniska enheter som kan störa den trådlösa signalen.
Många apparater kan störa den trådlösa signalen, bland annat mikrovågsugnar och vissa Bluetooth-enheter.
- Varje gång som din åtkomstpunkts konfiguration (eller trådlösa routers konfiguration) ändras måste du utföra produktens inställning för trådlösa nätverk igen.



3. Specialfunktioner

I det här kapitlet beskrivs skrivarens specialfunktioner.

- **Höjdjustering** 110
- **Ändra standardinställningarna för utskrift** 111
- **Ange att din skrivare ska vara standardskrivare.** 112
- **Använda specialfunktioner för utskrift** 113
- **Macintosh-utskrift** 119
- **Linux-utskrift** 121



Anvisningarna i det här kapitlet gäller huvudsakligen Windows 7.

Höjdjustering

Utskriftskvaliteten påverkas av lufttrycket, som avgörs av hur högt över havsnivån skrivaren befinner sig. Följande uppgifter hjälper dig att ställa in skrivaren för bästa utskriftskvalitet.

Innan du ställer in höjdvärdet måste du fastställa vilken höjd du befinner dig på.

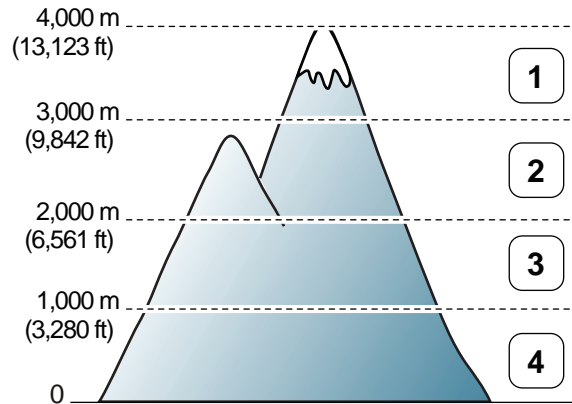

- 1 Hög 3
- 2 Hög 2
- 3 Hög 1
- 4 Normal

- Om du är Windows- eller Macintosh-användare gör du inställningen från **Dell Printer Manager** >  (växla till avancerat läge) > **Enhetsinställningar** (se "Översikt över gränssnittet för avancerade inställningar" på sidan 129).



Om skrivaren är ansluten till nätverket kan du ange höjd via Embedded Web Service (se "Använda Embedded Web Service (endast B1160w)" på sidan 126).

Ändra standardinställningarna för utskrift

- 1 Klicka på Windows **Starta**-meny.
- 2 I Windows Server 2000 väljer du **Inställningar > Skrivare**.
 - I Windows XP/Server 2003 väljer du **Skrivare och fax**.
 - I Windows Server 2008/Vista väljer du **Kontrollpanelen > Maskinvara och ljud > Skrivare**.
 - I Windows 7 väljer du **Kontrollpanelen > Enheter och skrivare**.
 - I Windows Server 2008 R2 väljer du **Kontrollpanelen > Maskinvara > Enheter och skrivare**.

3 Högerklicka på din maskin.

4 I Windows XP/Server 2003/Server 2008/Vista väljer du **Utskriftsinställningar**.

I snabbmenyerna i Windows 7 och Windows Server 2008 R2 väljer du **Utskriftsinställningar**.

 Om objektet **Utskriftsinställningar** är markerat med tecknet ► kan du välja andra skrivardrivrutiner för den valda skrivaren.

5 Ändra inställningarna på respektive flik.

6 Klicka på **OK**.



Om du vill ändra inställningarna för varje utskriftsjobb ändrar du dem i **Utskriftsinställningar**.

Ange att din skrivare ska vara standardskrivare.

- 1 Klicka på Windows **Starta**-meny.
- 2 I Windows Server 2000 väljer du **Inställningar > Skrivare**.
 - I Windows XP/Server 2003 väljer du **Skrivare och fax**.
 - I Windows Server 2008/Vista väljer du **Kontrollpanelen > Maskinvara och ljud > Skrivare**.
 - I Windows 7 väljer du **Kontrollpanelen > Enheter och skrivare**.
 - I Windows Server 2008 R2 väljer du **Kontrollpanelen > Maskinvara > Enheter och skrivare**.
- 3 Markera din maskin.
- 4 Högerklicka på skrivaren och välj **Välj som standardskrivare**.



Om posten **Välj som standardskrivare** är markerad med ► i Windows 7 eller Windows Server 2008 R2 kan du välja andra skrivardrivrutiner som är anslutna till den valda skrivaren.

Använda specialfunktioner för utskrift



Skrivardrivrutin för XPS används för att skriva ut dokument i XPS-format.

- Drivrutinen kräver Windows Vista eller senare operativsystem.
- Du installerar drivrutinen från programvaru-cd:n. När du installerar Dell-programvara installeras XPS-skrivardrivrutinen automatiskt.

Skriva till fil (PRN)

Ibland kan det vara nödvändigt spara utskriftsdata som en fil.

- 1 Markera rutan **Skriv till fil** i fönstret **Skriv ut**.

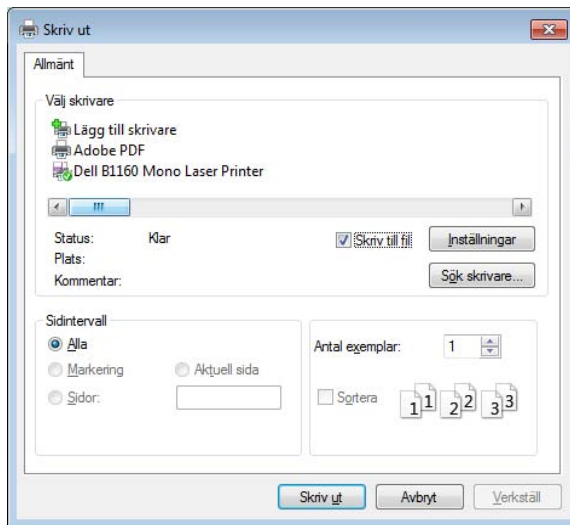

- 2 Klicka på **Skriv ut**.

- 3 Skriv målsökvägen och filnamnet. Klicka sedan på **OK**.

Till exempel **c:\Temp\filnamn**.



Om du endast anger filnamnet sparas filen automatiskt i **Mina dokument**, **Documents and Settings** eller **Användare**. Mappen där filen sparas kan variera beroende på vilket operativsystem och program du använder.

Så här fungerar specialfunktionerna

Skrivaren har stöd för avancerade utskriftsfunktioner.





Om du vill dra nytta av alla funktioner som skrivaren kan hantera klickar du på **Egenskaper** eller **Inställningar** i programmets **Skriv ut** fönster. Där kan du ändra inställningarna. Skrivarnamnet som visas i fönstret med skrivaregenskaper kan skilja sig beroende på vilken maskin som används.

Använda specialfunktioner för utskrift

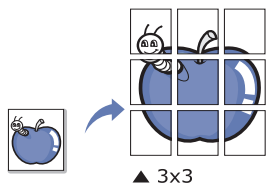
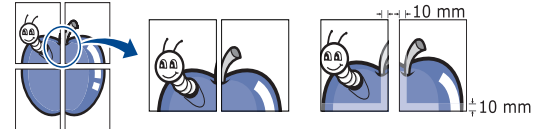





- Vissa menyer visas kanske inte på displayen, beroende på tillval eller modeller. Menyer som inte visas kan inte användas på din maskin.
- Välj menyn **Hjälp** eller klicka på  i fönstret. Du kan även trycka på **F1** på tangentbordet samt på det alternativ du vill veta mer om (se "Använda hjälpen" på sidan 34).

Objekt	Beskrivning
Flera sidor per ark 	<p>Anger hur många sidor som du vill skriva ut på ett enda pappersark. Om du vill skriva ut fler än en sida per ark kommer sidorna att förminsкас och ordnas på arket på det sätt du anger. Du kan skriva ut högst sexton sidor på ett ark.</p>
Affischutskrift 	<p>Du kan även skriva ut ett ensidigt dokument på 4 (affisch 2 x 2), 9 (affisch 3 x 3) eller 16 (affisch 4 x 4) ark om du vill tejpa ihop arken och göra en affisch.</p> <p>Markera värdet Överlappning för affisch. Ange Överlappning för affisch i millimeter eller med alternativknappen längst upp till höger på fliken Grundläggande. Det gör det lättare att sammanfoga arken.</p> 

Objekt	Beskrivning
Utskrift av häfte^a 	<p>Med den här funktionen kan du skriva ut ett dokument på båda sidor av papperet och ordna sidorna så att papperet kan vikas på mitten och bilda ett häfte.</p> <p>Häftet måste skrivas ut på utskriftsmedia i formatet Letter, Legal, A4, US Folio eller Oficio.</p> <p> Alternativet Utskrift av häfte är inte tillgängligt för alla pappersformat. Välj alternativet Storlek på fliken Papper om du vill se vad det finns för tillgängliga pappersstorlekar.</p> <p>Om du väljer ett pappersformat som inte är tillgängligt avbryts åtgärden automatiskt. Välj bara tillgängligt papper (papper utan  - eller  -märke).</p>

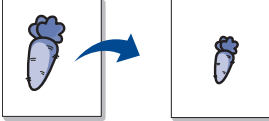

Använda specialfunktioner för utskrift

Objekt	Beskrivning
Dubbelsidig utskrift (manuell)^a	<p>Du kan skriva ut på båda sidor av ett papper (manuell). Innan du skriver ut ska du bestämma vilken orientering dokumentet ska ha.</p> <p> • Den här funktionen fungerar med papper i storleken Letter, Legal, A4, US Folio och Oficio</p> <ul style="list-style-type: none">• Om skrivaren inte har en någon duplexenhet måste du avsluta utskriften manuellt. Skrivaren skriver först ut varannan sida i dokumentet. Sedan visas ett meddelande på datorn.• Vi rekommenderar att du inte skriver ut på båda sidor av specialmedier (exempelvis etiketter, kuvert eller tjockt papper). Då kan pappret fastna eller skada maskinen. <p>• Ingen: Funktionen inaktiveras.</p> <p>• Långsida: det här är det normala layoutalternativet för bokbinding.</p> <p></p> <p>• Kortsida: det här är det normala layoutalternativet för kalendrar.</p> <p></p>

Objekt	Beskrivning
Pappersalternativ	Du anger ett procenttal för att förstora eller förminska dokumentet så att det skrivs ut större eller mindre än dess faktiska storlek.
	
Vattenstämpel	Med alternativet Vattenstämpel kan du skapa en vattenstämpel på papperet som ligger "bakom" den övriga texten i dokumentet. Du kan till exempel skriva ut ordet DRAFT eller CONFIDENTIAL diagonalt över ett dokumentets första sida eller samtliga sidor i stora, gråa bokstäver.
	
Vattenstämpel (Skapa en vattenstämpel)	<p>a Om du vill ändra utskriftsinställningarna i programmet går du till Utskriftsinställningar.</p> <p>b Klicka på fliken Avancerat och välj sedan Redigera i listrutan Vattenstämpel. Fönstret Redigera vattenstämpel visas.</p> <p>c Ange en text i rutan Vattenstämpelns meddelande.</p> <p>Du kan ange upp till 256 tecken. Meddelandet visas i förhandsgranskningsfönstret.</p>

Använda specialfunktioner för utskrift

Objekt	Beskrivning
Vattenstämpel (Redigera en vattenstämpel)	<p>a Om du vill ändra utskriftsinställningarna i programmet går du till Utskriftsinställningar.</p> <p>b Klicka på fliken Avancerat och välj sedan Redigera i listrutan Vattenstämpel. Fönstret Redigera vattenstämpel visas.</p> <p>c Välj den vattenstämpel som du vill redigera i listan Aktuella vattenstämplar och ändra vattenstämpelns text och andra alternativ.</p> <p>d Klicka på Uppdatera för att spara ändringarna.</p> <p>e Klicka på OK eller Skriv ut tills fönstret Skriv ut stängs.</p>
Vattenstämpel (Ta bort en vattenstämpel)	<p>a Om du vill ändra utskriftsinställningarna i programmet går du till Utskriftsinställningar.</p> <p>b Klicka på fliken Avancerat och välj sedan Redigera i listrutan Vattenstämpel. Fönstret Redigera vattenstämpel visas.</p> <p>c Välj den vattenstämpel som du vill ta bort i listan Aktuella vattenstämplar och klicka sedan på Ta bort.</p> <p>d Klicka på OK eller Skriv ut tills fönstret Skriv ut stängs.</p>

Objekt	Beskrivning
Överlägg^a 	<p>Denna funktion är endast tillgänglig när du använder SPL-skrivardrivrutinen (se "Programvara" på sidan 6).</p> <p>Ett överlägg är en text och/eller bilder som lagras på datorns hårddisk i ett särskilt filformat. Det kan skrivas ut på ett valfritt dokument. Överlägg används ofta i stället för papper med brevhuvud. I stället för att använda ett förtryckt brevhuvud kan du skapa ett överlägg som innehåller exakt samma information som finns på ditt brevhuvud. Om du vill skriva ut ett brev med ditt företags brevhuvud behöver du inte längre ladda förtryckt papper i skrivaren: skriv bara ut brevhuvud som ett överlägg på dokumentet.</p> <p>När du vill använda ett överlägg måste du först skapa ett nytt överlägg som innehåller företagets logotyp eller annan information.</p> <div data-bbox="1536 927 2190 1281"><p> • Överläggsdokumentets format måste vara likadant som det dokument som du vill skriva ut överlägget på. Skapa inte ett överlägg med en vattenstämpel.</p><p>• Upplösningen på överläggsdokumentet måste vara samma som för dokumentet som du vill skriva överlägget på.</p></div>

Använda specialfunktioner för utskrift

Objekt	Beskrivning
Överlägg (Skapa ett nytt överlägg)	<p>a Om du vill spara dokumentet som ett överlägg går du till Utskriftsinställningar.</p> <p>b Klicka på fliken Avancerat och välj sedan Redigera i listrutan Text. Fönstret Redigera överlägg visas.</p> <p>c Klicka på Skapa i fönstret Redigera överlägg.</p> <p>d I fönstret Spara som anger du ett namn på upp till åtta tecken i rutan Jobbnamn. Ange målsökväg, om det behövs (standardinställningen är C:\Formover).</p> <p>e Klicka på spara. Namnet visas i Överläggslista.</p> <p>f Klicka på OK eller Skriv ut tills fönstret Skriv ut stängs. Filen skrivs inte ut. I stället lagras den på datorns hårddisk.</p>

Objekt	Beskrivning
Överlägg (Använda ett överlägg)	<p>a Klicka på fliken Avancerat.</p> <p>b Välj önskat överlägg i listrutan Text.</p> <p>c Om den överläggsfil du vill använda inte visas i listrutan Text väljer du Redigera... i listan och klickar på Hämta. Välj den överläggsfil som du vill använda. Om du har sparat den överläggsfil som du vill använda på en extern plats kan du också läsa in filen när du öppnar fönstret Öppna. När du har valt filen klickar du på Öppna. Filen visas i rutan Överläggslista och kan användas för utskrifter. Välj överlägget i rutan Överläggslista.</p> <p>d Markera kryssrutan Bekräfta sidöverlägg vid utskrift om det behövs. Om denna ruta är markerad öppnas ett meddelandefönster varje gång du skickar ett dokument till utskrift. Där bekräftar du att du vill ha ett överlägg på dokumentet. Om rutan är avmarkerad och du har valt ett överlägg skrivs detta ut automatiskt på dokumentet.</p> <p>e Klicka på OK eller Skriv ut tills fönstret Skriv ut stängs.</p>

Använda specialfunktioner för utskrift

Objekt	Beskrivning
Överlägg (Ta bort ett överlägg)	<p>a I fönstret Printing Preferences klickar du på fliken Avancerat.</p> <p>b Välj Redigera i listrutan Text.</p> <p>c Markera det överlägg du vill ta bort i rutan Överläggslista.</p> <p>d Klicka på Ta bort.</p> <p>e När ett bekräftelsefönster öppnas klickar du på Ja.</p> <p>f Klicka på OK eller Skriv ut tills fönstret Skriv ut stängs. Du kan ta bort överlägg som du inte använder längre.</p>

a. Den här inställningen finns inte tillgänglig när du använder XPS-drivrutin.

Macintosh-utskrift



Alla funktioner är inte tillgängliga på alla modeller och i alla utföranden. Det kan därför hända att din skrivare inte har stöd för alla funktioner.

Skriva ut ett dokument

När du skriver ut från en Macintosh måste du kontrollera inställningarna för skrivardrivrutinen i varje program som du använder. Gör så här om du vill skriva ut från en Macintosh:

- 1 Öppna dokumentet som ska skrivas ut.
- 2 Öppna menyn **File** och klicka på **Page Setup (Document Setup** i vissa program).
- 3 Välj papperets storlek, orientering, skalning och andra alternativ, och kontrollera att skrivaren är markerad. Klicka på **OK**.
- 4 Öppna menyn **File** och klicka på **Print**.
- 5 Välj antal kopior och vilka sidor du vill skriva ut.
- 6 Klicka på **Print**.

Ändra utskriftsinställningar

Skrivaren har stöd för avancerade utskriftsfunktioner.

Öppna ett program och välj **Print** från menyn **File**. Maskinnamnet som visas i fönstret med skrivaregenskaper kan skilja sig beroende på vilken maskin som används. Förutom namnet ser fönstren med skrivaregenskaper ungefär ut som följande.

Skriva ut flera sidor per ark

Du kan skriva ut fler än en sida på ett enda pappersark. Med den här funktionen kan du skriva ut utkast kostnadseffektivt.

- 1 Öppna ett program och välj **Print** på menyn **File**.
- 2 Välj **Layout** i listrutan under **Orientation**. Välj det antal sidor du vill skriva ut på ett pappersark i listrutan **Pages per Sheet**.
- 3 Välj övriga alternativ som ska användas.
- 4 Klicka på **Print**.
Skrivaren skriver ut det valda antalet sidor på ett ark.

Macintosh-utskrift

Använda hjälpen

Klicka på frågetecknet i fönstrets nedre vänstra hörn och klicka sedan på ett ämne du vill veta mer om. Då visas ett popup-fönster med information om hur alternativet fungerar.

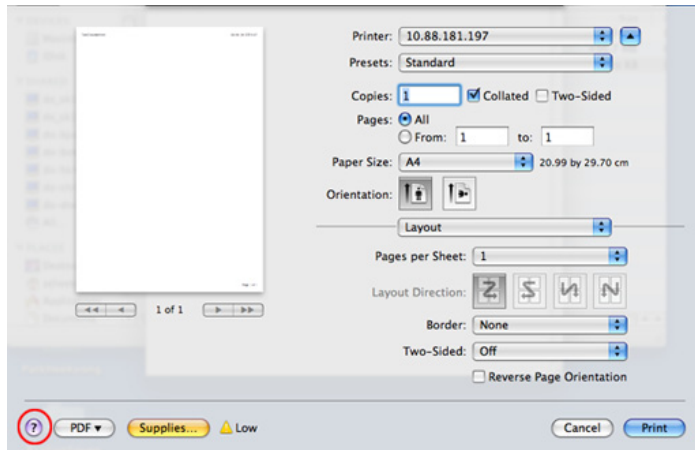

Linux-utskrift



Alla funktioner är inte tillgängliga på alla modeller och i alla utföranden. Det kan därför hända att din skrivare inte har stöd för alla funktioner.

Skriva ut från program

I många Linux-program kan du skriva ut med hjälp av CUPS (Common UNIX Printing System). Du kan skriva ut på skrivaren från sådana program.

- 1 Öppna ett program och välj **Print** från menyn **File**.
- 2 Välj **Print** direkt med LPR.
- 3 I LPR GUI-fönstret väljer du modellnamn för din maskin i skrivarlistan och klickar på **Properties**.

4 Ändra egenskaperna för utskriftsjobbet genom att använda följande fyra flikar överst i fönstret.

- **General:** Används för att ändra pappersstorleken, papperstypen och dokumentens orientering. Här kan du aktivera duplexfunktionen, lägga till alternativ för början och slut på banderoller och ändra antal sidor per ark.



Automatisk/manuell dubbelsidig kopiering är inte tillgänglig på alla skrivarmodeller. Du kan istället använda utskriftssystemet lpr eller andra program för udda-jämn-utskrift.

- **Text:** Anger sidmarginaler och ställer in alternativ för text, exempelvis radavstånd och kolumner.
- **Graphics:** Anger alternativ för bilder som används när du skriver ut bildfiler, till exempel färger, bildstorlek och bildposition.
- **Advanced:** Anger upplösningen, papperskällan och målet.

5 Klicka på **Apply** om du vill spara ändringarna och stänga fönstret **Properties**.

6 Klicka på **OK** i fönstret **LPR GUI** när du vill starta utskriften.

7 Utskriftsfönstret visas, där du kan övervaka utskriftsjobbets status. Du kan avbryta det aktuella jobbet genom att klicka på **Cancel**.

Skriva ut filer

Du kan skriva ut många olika typer av filer på skrivaren via CUPS, direkt från kommandoradsgränssnittet. Med verktyget CUPS lpr kan du göra just det, men paketet med drivrutiner ersätter standardverktyget (lpr) med ett mer användarvänligt grafiskt LPR-program.

Så här skriver du en dokumentfil:

- 1 Skriv `lpr <filnamn>` i kommandotolken i Linux-skalet och tryck sedan på Enter. Fönstret **LPR GUI** visas.

Om du bara skriver `lpr` och trycker på **Enter** visas **Select file(s) to print**-fönstret först. Välj helt enkelt de filer som du vill skriva ut och klicka på **Open**.

- 2 I fönstret **LPR GUI** väljer du skrivaren i listan och ändrar sedan egenskaperna för utskriftsjobbet.
- 3 Klicka på **OK** när du vill starta utskriften.

Konfigurera skrivaregenskaper

Med hjälp av fönstret **Printer Properties** i **Printers configuration** kan du ändra olika egenskaper för skrivaren i dess egenskap av skrivare.

- 1 Öppna **Unified Driver Configurator**.
Om det behövs kan du växla till **Printers configuration**.
- 2 Markera skrivaren i listan med tillgängliga skrivare och klicka på **Properties**.
- 3 Fönstret **Printer Properties** visas.
Följande fem flikar finns högst upp i fönstret:
 - **General:** Är ett alternativ där du kan ändra skrivarens plats och namn. Namnet som anges på den här fliken visas i listan över skrivare i **Printers configuration**.
 - **Connection:** Är ett alternativ där du kan visa eller välja en annan port. Om du ändrar maskinporten från USB till parallell eller tvärtom medan den används, måste du konfigurera om maskinporten på den här fliken.
 - **Driver:** Ett alternativ där du kan visa eller välja en annan skrivardrivrutin. Om du klickar på **Options** kan du ange enhetens standardinställningar.
 - **Jobs:** Visar listan med utskriftsjobb. Klicka på **Cancel job** om du vill avbryta det markerade jobbet, och markera kryssrutan **Show completed jobs** om du vill visa de tidigare jobben i jobblistan.
 - **Classes:** Visar vilken klass skriven hör till. Klicka på **Add to Class** om du vill lägga till den i en viss klass, eller klicka på **Remove from Class** om du vill ta bort skrivaren från den markerade klassen.
- 4 Klicka på **OK** om du vill spara ändringarna och stänga fönstret **Printer Properties**.



4. Nyttiga administreringsverktyg

I det här kapitlet beskrivs de hanteringsverktyg som medföljer och som hjälper dig att använda skrivaren på bästa sätt.

- **Använda verktyget för uppdatering av inbyggd programvara** 124
- **Använda beställningsfunktionen för förbrukningsmaterial från Dell** 125
- **Använda Embedded Web Service (endast B1160w)** 126
- **Använda Dell Printer Manager** 128
- **Använda Dell-Skrivarstatus** 131
- **Använda Linux Unified Driver Configurator** 133

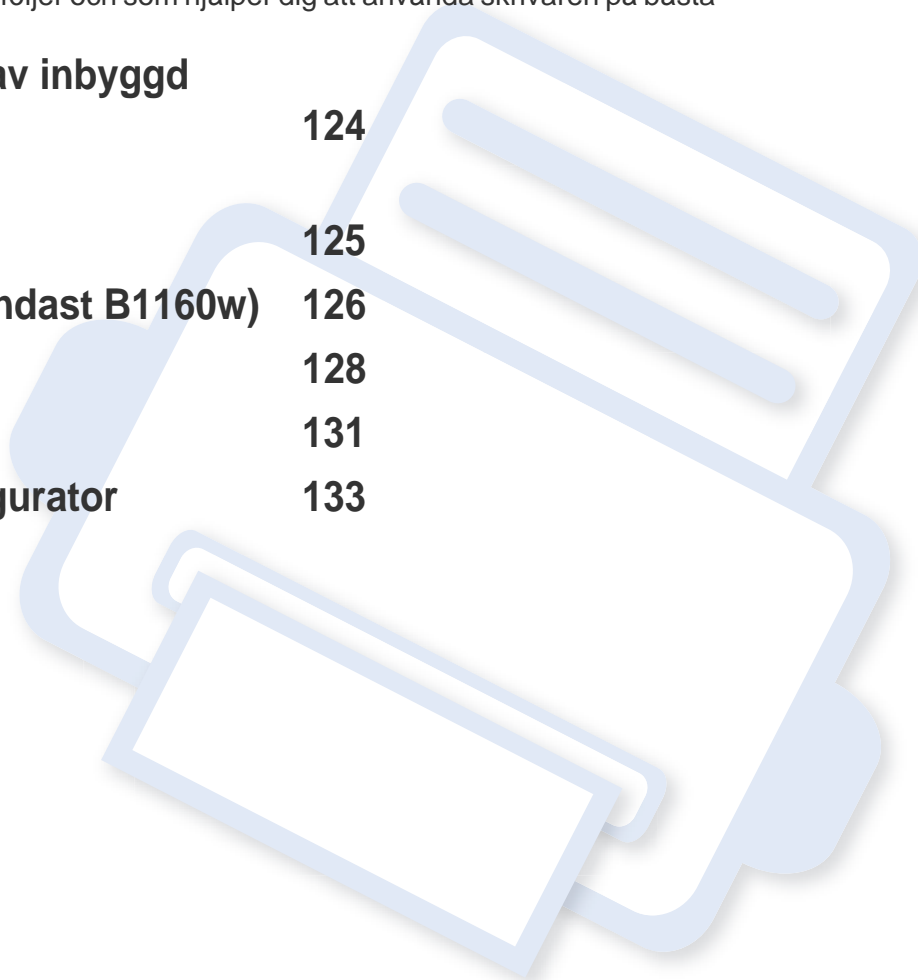

Använda verktyget för uppdatering av inbyggd programvara

Med Verktyg för uppdatering av inbyggd programvara kan du underhålla skrivaren genom att uppdatera den inbyggda programvaran.



Finns endast tillgängligt för Windows.

- 1 Från menyn **Starta** väljer du **Program** eller **Alla program** > **Dell** > **Dell Printers** > **namnet på skrivardrivrutinen** > **Verktyg för uppdatering av inbyggd programvara**.
- 2 Hämta den senaste inbyggda programvaran. Klicka på <http://www.support.dell.com>.

- 3 Om skrivaren är ansluten med en USB-kabel klickar du på **USB Ansluten skrivare** eller **Nätverk Ansluten skrivare (endast B1160w)**.



- 4 Klicka på **Bläddra** och välj den hämtade programfilen.
- 5 Klicka på **Uppdatera inbyggd programvara**.

Använda beställningsfunktionen för förbrukningsmaterial från Dell

Så här beställer du nya tonerkassetter eller förbrukningsmaterial från Dell:



Finns endast tillgängligt för Windows och Mac OS.

- 1 Dubbelklicka på ikonen **Beställningsfunktion för förbrukningsmaterial från Dell** på skrivbordet.



ELLER

Från menyn **Starta** väljer du **Program** eller **Alla program** > **Dell** > **Dell Printers** > **namnet på skrivardrivrutinen** > **Beställningsfunktion för förbrukningsmaterial från Dell**.



För Mac

Öppna mappen **Applications** > **Dell** > **Dell Supplies Ordering Utility**.

- 2 Fönstret **Beställningsfunktion för förbrukningsmaterial från Dell** öppnas.



Använda Embedded Web Service (endast B1160w)



- Internet Explorer 6.0 eller senare är minimikravet för Embedded Web Service.
- Beskrivningen av Embedded Web Service i den här användarhandboken kan skilja sig från din skrivare beroende på tillval och modell.
- Endast nätverksmodellen.

Åtkomst till Embedded Web Service

- 1 Starta en webbläsare i Windows, t.ex. Internet Explorer.
Ange skrivarens IP-adress (http://xxx.xxx.xxx.xxx) i adressfältet och tryck på Retur eller klicka på **Gå**.
- 2 Skrivarens inbyggda webbplats öppnas.

Logga in på Embedded Web Service

Innan du kan konfigurera alternativ i Embedded Web Service måste du logga in som administratör. Du kan använda Embedded Web Service även utan att logga in men du har då inte tillgång till flikarna **Settings** och **Security**.

- 1 Klicka på **Login** längst upp till höger på webbplatsen Embedded Web Service.
- 2 Ange **ID** och **Password** och klicka därefter på **Login**.
 - **ID: admin**
 - **Password: dell00000**

Översikt över Embedded Web Service



Information

Settings

Security

Maintenance



Beroende på modell kanske vissa flikar inte visas.

Fliken Information

på den här fliken finns allmän information om skrivaren. Du kan kontrollera olika saker, t.ex. återstående mängd toner. Du kan även skriva ut felrapporter och andra rapporter.

- **Active Alerts:** Visar varningar som har inträffat och hur pass allvarliga dessa har varit.
- **Supplies:** Visar hur många sidor som har skrivits ut och hur mycket toner som återstår i kassetten.

Använda Embedded Web Service (endast B1160w)

- **Usage Counters:** Visar räknare för olika utskriftstyper: enkelsidiga eller dubbelsidiga.
- **Current Settings:** Visar skrivarens nätverksinformation.
- **Print information:** Skriver ut rapporter, exempelvis systemrelaterade sådana och teckensnittsreporter.

Fliken Settings

På den här fliken kan du ställa in konfigurationer för skrivaren och nätverket. Du måste logga in som administratör för att kunna visa den här fliken.

- Fliken **Machine Settings:** Ställer in de alternativ som skrivaren anger.
- Fliken **Network Settings:** Visar alternativ för nätverksmiljön. Ställer in alternativ såsom TCP/IP och nätverksprotokoll.

Fliken Security

På den här fliken kan du ställa in säkerhetsinformation för systemet och nätverket. Du måste logga in som administratör för att kunna visa den här fliken.

- **System Security:** Anger information för systemadministratören samt aktiverar och inaktiverar skrivarfunktioner.
- **Network Security:** IPv4/IPv6-filtrering.

Fliken Maintenance

På den här fliken kan du underhålla skrivaren genom att uppgradera den inbyggda programvaran och ange e-postadresser. Du kan även ansluta till Dell webbplats eller hämta drivrutiner via menyn **Link**.

- **Firmware Upgrade:** Uppgraderar skrivarens inbyggda programvara.
- **Contact Information:** Visar kontaktinformation.
- **Link:** Öppnar länkar till nyttiga webbplatser där du kan hämta verktyg och få information.

Använda Dell Printer Manager

Dell Printer Manager är ett program som samlar alla inställningar för Dell-skrivaren på ett och samma ställe. Dell Printer Manager ger dig tillgång till enhetsinställningar och till olika skrivarmiljöer, och låter dig utföra olika skrivaråtgärder. Programmet gör det enkelt att använda Dell-skrivarens funktioner. Dell Printer Manager har två olika gränssnitt som användaren kan välja mellan: ett grundläggande och ett avancerat. Det är enkelt att växla mellan gränssnitten; klicka bara på knappen .



- Finns endast tillgängligt för Windows och Mac OS.
- Dell Printer Manager för Windows fungerar endast med Internet Explorer 6.0 och senare versioner.

Förstå Dell Printer Manager

Så här startar du programmet:

För Windows

Välj **Starta > Program** eller **Alla program > Dell > Dell Printers > Dell Printer Manager > Dell Printer Manager**.

För Mac

Öppna mappen **Program > Dell > Dell Printer Manager**.

Gränssnittet i Dell Printer Manager är uppdelat i olika grundläggande avsnitt enligt följande tabell:





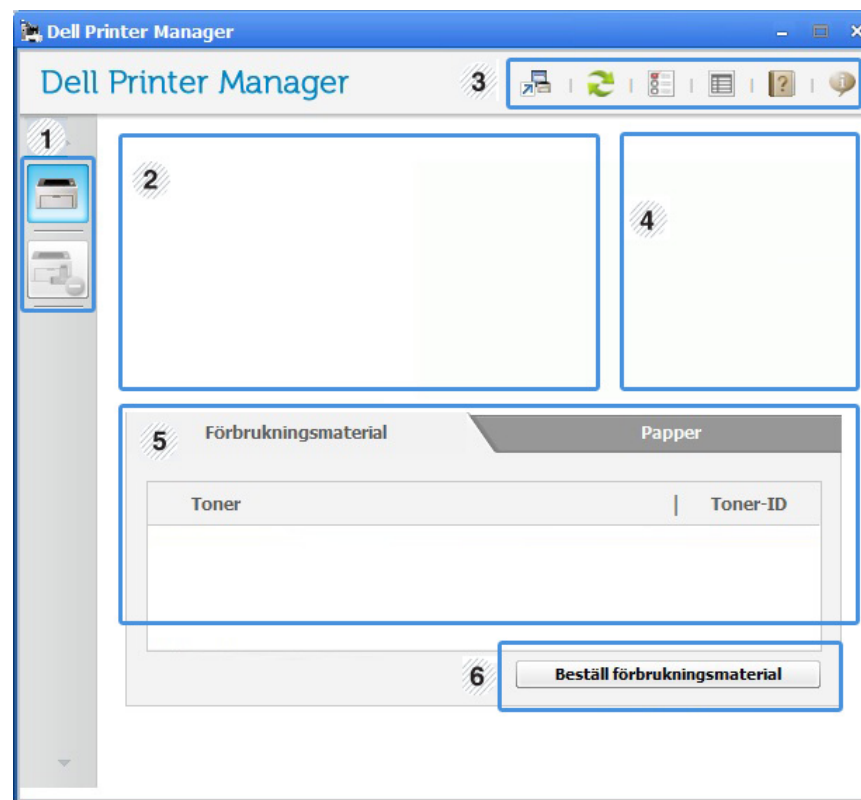

Skärmens faktiska utseende beror på vilket operativsystem du använder.



1	Skrivarlistan	I skrivarlistan visas ikonerna för den installerade skrivaren på datorn.
---	----------------------	--

Använda Dell Printer Manager

2	Skrivarinformation	<p>På den här fliken finns allmän information om skrivaren. Här listas bland annat skrivarens modellnamn, IP-adress (eller postnamn) samt skrivarens status.</p> <p> Knapp för Användarhandbok: Läs Användarhandboken.</p>
3	Programinformation	<p>Här finns länkar för att ändra de avancerade inställningarna och få hjälp och versionsinformation.</p> <p> Knappen  används för att växla till det avancerade gränssnittet.</p>
4	Snabblänkar	<p>Visar Snabblänkar till skrivarspecifika funktioner. I det här avsnittet finns även länkar till verktyg i de avancerade inställningarna.</p> <p> Om du ansluter skrivaren till ett nätverk aktiveras ikonen för Embedded Web Service.</p>
5	Innehållsöversikt	<p>Här finns information om de valda skrivaren, exempelvis hur mycket toner och papper som återstår. Informationen som visas beror på vilken skrivare som har valts. Denna funktion finns inte i alla skrivare.</p>

6	Beställ förbrukningsmaterial	<p>Klicka på Beställ i fönstret för beställningar. Du kan beställa nya tonerkassetter online.</p>
---	-------------------------------------	--



Klicka på **Hjälp**-knappen () i fönstrets övre högra hörn och klicka sedan på ett alternativ du vill veta mer om.

Översikt över gränssnittet för avancerade inställningar

Det avancerade gränssnittet är avsett för nätverks- och skrivaradministratörer.

Enhetsinställningar

Du kan ange olika inställningar, exempelvis för papper, layout, emulering och utskriftsinformation samt konfigurera nätverket.

Använda Dell Printer Manager

Varningsinställningar (endast för Windows)

I den här menyn finns inställningar för varningar.

- **Skrivarvarning:** Innehåller inställningar för när varningarna ska visas.
- **E-postvarning:** Innehåller inställningar för hur e-postvarningar ska skickas.
- **Varningshistorik:** Här visas tidigare enhets- och tonervarningar.

Använda Dell-Skrivarstatus

Dell-Skrivarstatus visar status för den skrivare som är ansluten till det lokala nätverket. Här visas information t.ex. skrivaren är redo, skrivaren är offline, felsök skrivaren, tonernivå och varning om att tonern nästan är slut.



- Finns tillgängligt för Windows.
- Fönstret Dell-Skrivarstatus och dess innehåll som visas i den här användarhandboken kan skilja sig åt beroende på vilken skrivare eller vilket operativsystem som används.
- Kontrollera vilka operativsystem som är kompatibla med skrivaren (se "Systemkrav" på sidan 62).

Översikt över Dell-Skrivarstatus

Om ett fel uppstår under drift kan du kontrollera felet i Dell-Skrivarstatus. Dell-Skrivarstatus installeras automatiskt när du installerar skrivarens programvara.

För Windows

Från menyn **Starta** väljer du **Program** eller **Alla program** > **Dell** > **Dell Printers** > **namnet på skrivardrivrutinen** > **Dell-Skrivarstatus**.

Du kan även starta Dell-Skrivarstatus manuellt. Gå till **Utskriftsinställningar** och klicka på fliken **Grundläggande** och på knappen **Skrivarstatus**.

Följande ikoner visas på Aktivitetsfältet i Windows:

Ikön	Avser	Beskrivning
	Normal	Skrivaren är redo och inga fel eller varningar har uppstått.
	Varning	Skrivaren befinner sig i ett läge där det finns risk för framtida fel. Kanske är tonernivån låg, vilket kan leda till fel när tonern har tagit slut.
	Fel	Ett eller flera fel har inträffat i skrivaren.

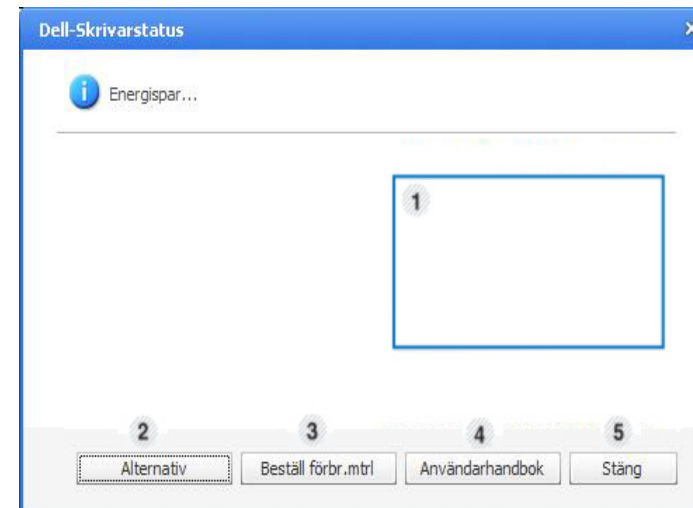

1	Tonernivå	Du kan visa den återstående tonernivån i varje kassett. Skrivaren och antalet tonerkassetter som visas i fönstret ovan kan variera beroende på vilken skrivare som används. Denna funktion finns inte i alla skrivare.
---	------------------	--

Använda Dell-Skrivarstatus

2	Alternativ	Du kan göra varningsinställningar för utskriftsjobb.
3	Beställ förbr.mtrl	Du kan beställa nya tonerkassetter online.
4	Användarhandbok	Du kan visa Användarhandbok online.
5	Stäng	Stäng fönstret.

Ändra programinställningarna för Dell-Skrivarstatus

Högerklicka på ikonen Dell-Skrivarstatus och välj **Alternativ**. Välj de önskade inställningarna i fönstret **Alternativ**.

Använda Linux Unified Driver Configurator

Unified Driver Configurator är ett verktyg som främst är avsett för konfigurering av skrivare. Du måste installera Unified Linux Driver innan du kan börja använda Unified Driver Configurator (se "Linux-installation" på sidan 75).

När du har installerat drivrutinen skapas ikonen för Unified Driver Configurator automatiskt på skrivbordet.

Öppna Unified Driver Configurator

- 1 Dubbelklicka på **Unified Driver Configurator** på skrivbordet. Du kan även klicka på menyikonen **Startup** och välja **Dell Unified Driver > Unified Driver Configurator**.
- 2 Klicka på knapparna till vänster när du vill växla till motsvarande konfigurationsfönster.

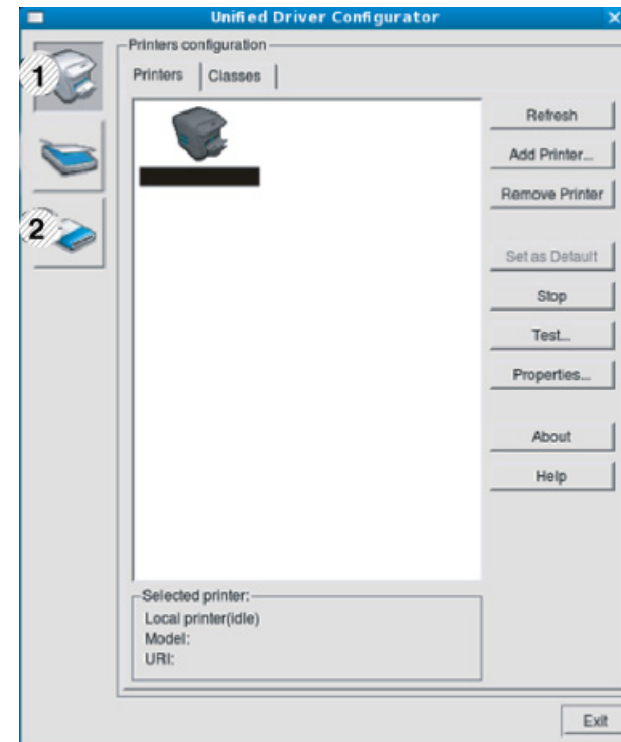

- 1 Printer Configuration
- 2 Port Configuration

Använda Linux Unified Driver Configurator



Om du vill öppna direkthjälpen klickar du på **Help**.

- När du har ändrat konfigurationerna stänger du **Unified Driver Configurator** genom att klicka på **Exit**.

Skrivarkonfiguration

Printers configuration har två flikar: **Printers** och **Classes**.

Fliken Printers

Visa det aktuella systemets skrivarkonfiguration genom att klicka på skrivarikonen till vänster i fönstret **Unified Driver Configurator**.

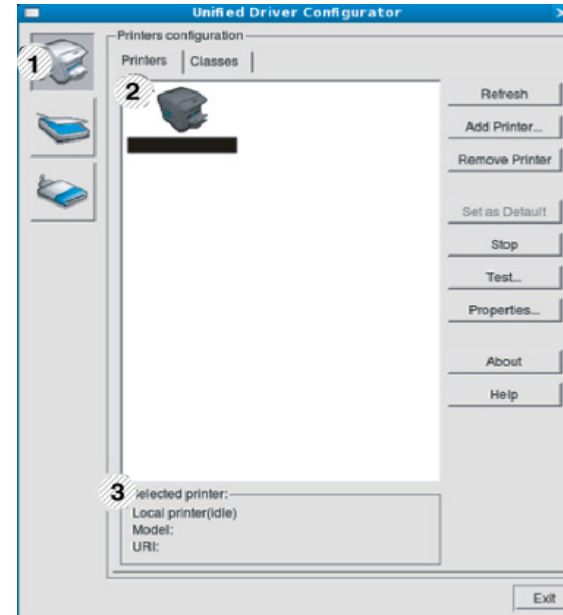

- | | |
|---|--|
| 1 | Växlar till Printers configuration . |
| 2 | Visar alla installerade skrivare. |
| 3 | Visar skrivarens status, modellnamn och URL. |

Knapparna för skrivarkontroll är följande:

- **Refresh:** Uppdaterar listan över tillgängliga skrivare.
- **Add Printer:** här kan du lägga till en ny skrivare.

Använda Linux Unified Driver Configurator

- **Remove Printer:** tar bort den markerade skrivaren.
- **Set as Default:** här anger du att den valda skrivaren ska vara standardskrivare.
- **Stop/Start:** stoppar/startar skrivaren.
- **Test:** här kan du skriva ut en testsida för att kontrollera att skrivaren fungerar ordentligt.
- **Properties:** Här kan du granska och ändra skrivaregenskaper.

Fliken Classes

På fliken Classes visas en lista med tillgängliga skrivarklasser.

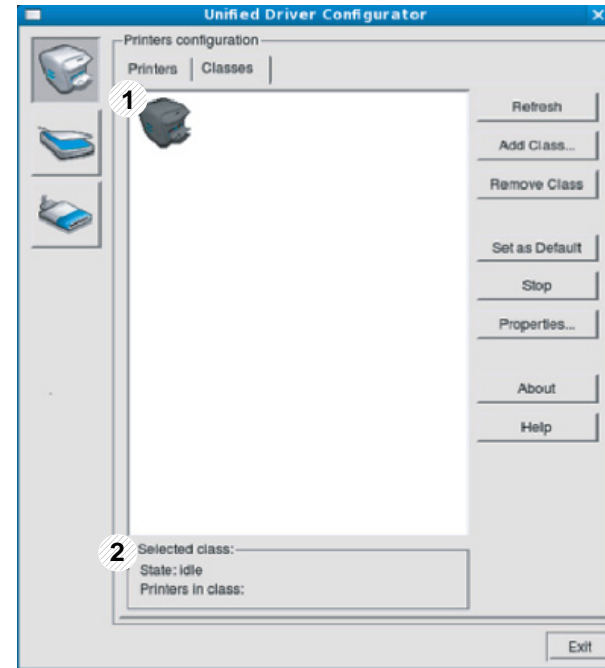

- | | |
|---|--|
| 1 | Visar alla skrivarklasser. |
| 2 | Visar status för klassen och antalet skrivare som ingår i klassen. |

- **Refresh:** uppdaterar listan med klasser.
- **Add Class:** här kan du lägga till en ny skrivarklass.
- **Remove Class:** tar bort den markerade skrivarklassen.

Använda Linux Unified Driver Configurator

Ports configuration

I det här fönstret kan du visa en lista med tillgängliga portar, kontrollera status för varje port och frisläppa en port som har fastnat i upptagetläge när dess ägare av någon anledning avslutat ett jobb.

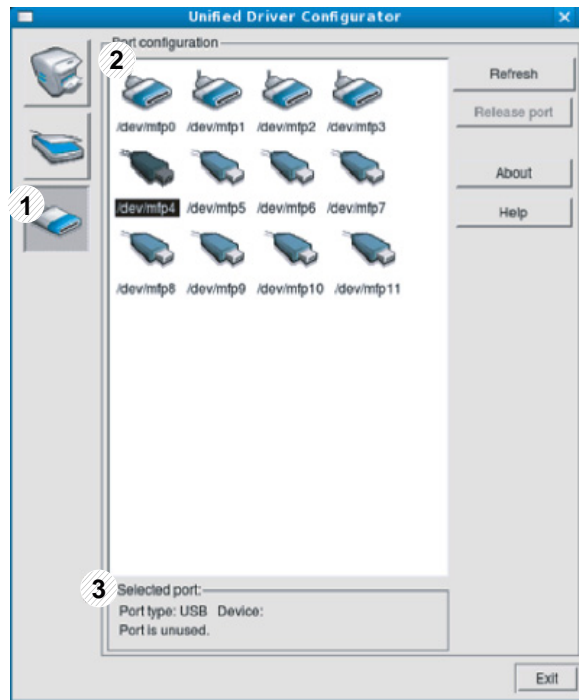

1	Växlar till Ports configuration .
2	Visar alla tillgängliga portar.
3	Visar porttyp, enheten som är ansluten till porten och status. Visar alla tillgängliga portar.

- **Refresh:** uppdaterar listan med tillgängliga portar.
- **Release port:** frigör den markerade porten.



5. Felsökning

I det här kapitlet finns information om vad du ska göra om ett fel uppstår.

- **Problem med pappersmatning** 138
- **Problem med strömförsörjning och kablar** 139
- **Utskriftsproblem** 140
- **Problem med utskriftskvalitet** 144
- **Problem med operativsystemet** 152



För fel som uppträder under installation och inställning av trådlös programvara läser du felsökningsavsnittet i kapitlet om trådlösa inställningar (se "Felsökning i trådlösa nätverk" på sidan 105).

Problem med pappersmatning

Status	Föreslagna åtgärder
Papper fastnar vid utskrift.	Ta bort papper som har fastnat.
Papper fastnar i varandra.	<ul style="list-style-type: none">• Kontrollera hur mycket papper som ryms i kassetten.• Kontrollera att du använder rätt papperstyp.• Avlägsna papperet från magasinet och böj eller bläddra bunten.• Fuktiga förhållanden kan också göra att papper fastnar i varandra.
Flera ark papper matas inte.	Olika papperstyper kan ha fyllts på i magasinet. Lägg bara i papper av samma typ samt med samma storlek och vikt.
Papperet matas inte in i skrivaren.	<ul style="list-style-type: none">• Ta bort eventuella hinder inuti skrivaren.• Papperet har fyllts på på fel sätt. Avlägsna papperet från magasinet och lägg tillbaka det på rätt sätt.• Det finns för mycket papper i magasinet. Avlägsna överskottspapper från magasinet.• Papperet är för tjockt. Använd bara papper som överensstämmer med skrivarens specifikationer.
Papperet fastnar hela tiden.	<ul style="list-style-type: none">• Det finns för mycket papper i magasinet. Avlägsna överskottspapper från magasinet. Om du skriver ut på specialpapper ska du använda den manuella mataren.• Fel papperstyp används. Använd bara papper som överensstämmer med skrivarens specifikationer.• Det kan finnas skräp inuti skrivaren. Öppna den övre luckan och ta bort eventuellt skräp.
Kuvert blir skeva eller matas inte korrekt.	Kontrollera att pappersstöden vilar mot kuvertens bägge sidor.

Problem med strömförsörjning och kablar

Status	Föreslagna åtgärder
Skrivaren får ingen ström, eller så är anslutningskabeln mellan datorn och skrivaren inte ordentligt ansluten.	<ul style="list-style-type: none">• Anslut först skrivaren till vägguttaget och tryck sedan på knappen  (på/avbryt) på kontrollpanelen.• Koppla ifrån kabeln och anslut den på nytt.

Utskriftsproblem

Status	Möjlig orsak	Föreslagna åtgärder
Skrivaren skriver inte ut.	Skrivaren får ingen ström.	Anslut först skrivaren till vägguttaget och tryck sedan på knappen  (på/avbryt) på kontrollpanelen.
	Skrivaren är inte vald som standardmaskin.	Välj skrivaren som standardskrivare i Windows.
	Kontrollera följande på skrivaren: <ul style="list-style-type: none">• Den övre luckan är inte stängd. Stäng den.• Papper har fastnat i skrivaren. Ta bort papperet som har fastnat (se "Ta bort papper som fastnat" på sidan 51).• Det finns inget papper i skrivaren. Fyll på papper (se "Fylla på papper i magasinet" på sidan 25).• Det finns ingen tonerkasset i skrivaren. Sätt i tonerkassetten (se "Byta ut tonerkassetten" på sidan 41).• Se till att skyddspapperet inte sitter kvar på tonern (se "Byta ut tonerkassetten" på sidan 41). Om det uppstår ett systemfel kontaktar du en servicetekniker.	
	Anslutningskabeln mellan datorn och skrivaren är inte ordentligt ansluten.	Koppla ifrån skrivarsladden och koppla in den igen (se "Baksida" på sidan 15).
	Anslutningskabeln mellan datorn och skrivaren är trasig.	Anslut sladden till en annan dator som fungerar, om det är möjligt, och skriv ut ett jobb. Du kan också försöka använda en annan maskinkabel.
	Inställningen för skrivarporten är felaktig.	Kontrollera skrivarinställningen i Windows och kontrollera att utskriften skickas till rätt port. Om datorn har flera portar kontrollerar du att skrivaren är ansluten till rätt port.
	Skrivaren kan vara felkonfigurerad.	Kontrollera Utskriftsinställningar för att försäkra dig om att alla inställningar är korrekta.

Utskriftsproblem

Status	Möjlig orsak	Föreslagna åtgärder
Skrivaren skriver inte ut.	Skrivardrivrutinen kan vara felaktigt installerad.	Avinstallera skrivarens drivrutin och installera den på nytt.
	Skrivaren fungerar inte.	Kontrollera meddelandet på kontrollpanelens display för att se om skrivaren indikerar ett systemfel. Kontakta en servicetekniker.
	Dokumentstorleken är så stor att datorns hårddisk inte räcker till för utskriftsjobbet.	Frigör mer hårddiskutrymme och skriv ut dokumentet igen.
	Utmatningsfacket är fullt.	Ta bort papperet från utmatningsfacket, så återupptas utskriften automatiskt.
Skrivaren väljer utskriftsmaterial från fel papperskälla.	Valet av papperskälla i Utskriftsinställningar kan vara fel.	I många program hittar du papperskällans inställning på fliken Papper i Utskriftsinställningar (se "Öppna utskriftsinställningarna" på sidan 33). Välj rätt papperskälla. Se hjälpfönstret om skrivardrivrutinen (se "Använda hjälpen" på sidan 34).
Ett utskriftsjobb tar väldigt lång tid.	Utskriftsjobbet kan vara mycket komplext.	Minska sidans komplexitet eller försök justera inställningarna för utskriftskvaliteten.
Halva sidan är tom.	Sidriktningen kan vara fel.	Ändra sidriktningen i programmet du skriver ut från (se "Öppna utskriftsinställningarna" på sidan 33). Se hjälpfönstret om skrivardrivrutinen (se "Använda hjälpen" på sidan 34).
	Pappersformatet och motsvarande pappersinställningar överensstämmer inte.	Kontrollera att pappersformatet i skrivardrivrutinens inställningar stämmer med papperet i kassetten. Kontrollera annars att pappersformatet i skrivardrivrutinens inställningar stämmer med pappersvalet i programvaruinställningarna (se "Öppna utskriftsinställningarna" på sidan 33).

Utskriftsproblem



Status	Möjlig orsak	Föreslagna åtgärder
Skrivaren skriver ut men texten är fel, förvrängd eller ofullständig.	Maskinkabeln kan vara lös eller trasig.	Koppla loss maskinkabeln och anslut den igen. Prova med ett utskriftsjobb som har lyckats tidigare. Om det är möjligt kan du koppla in kabeln och skrivaren i en annan dator och försöka skriva ut ett jobb som du vet fungerar. Försök slutligen att använda en ny maskinkabel.
	Du har valt fel skrivardrivrutin.	Kontrollera programmets meny för skrivarval och kontrollera att rätt skrivare är vald.
	Programmet du använder fungerar inte ordentligt.	Försök att skriva ut från ett annat program.
	Operativsystemet fungerar inte ordentligt.	Avsluta Windows och starta om datorn. Stäng av skrivaren och slå på den igen.
Sidorna skrivs ut men är tomma.	Tonerkassetten är trasig eller tom.	Omfördela tonern om det behövs. Vid behov byter du ut tonerkassetten. <ul style="list-style-type: none">• Se "Omfördela toner" på sidan 40.• Se "Byta ut tonerkassetten" på sidan 41.
	Filen innehåller kanske tomma sidor.	Kontrollera att filen inte innehåller tomma sidor.
	Vissa delar, till exempel styrdonet eller moderkortet, kan vara skadade.	Kontakta en servicetekniker.
PDF-filer skrivs inte ut korrekt. Vissa delar av grafik, text eller bilder saknas.	Inkompatibilitet mellan PDF-filen och Acrobat-programmen.	Det kan gå att skriva ut PDF-filen genom att skriva ut den som bild. Aktivera Skriv ut som bild från utskriftsinställningarna i Acrobat.  Det tar längre tid att skriva ut när du skriver ut en PDF-fil som en bild.

Utskriftsproblem

Status	Möjlig orsak	Föreslagna åtgärder
Fotografier skrivs ut med dålig kvalitet. Bilderna är inte tydliga.	Upplösningen på fotot är mycket låg.	Minska fotografiets storlek. Om du förstorar en bild i programmet minskas upplösningen.
Skrivaren släpper ut ånga vid utmatningsfacket innan utskrift.	Användning av fuktigt papper kan orsaka ånga vid utskrift.	Det här är inget allvarligt. Du kan fortsätta skriva ut.
Skrivaren skriver inte ut papper i specialstorlekar, t.ex. fakturapapper.	Pappersformatet och inställningen för pappersformat överensstämmer inte.	Ställ in rätt pappersstorlek under Anpassat på fliken Papper i Utskriftsinställningar (se "Öppna utskriftsinställningarna" på sidan 33).
Det utskrivna fakturapapperet är böjt.	Inställningarna för papperstyp stämmer inte överens.	Ändra skrivaralternativen och försök igen. Gå till Utskriftsinställningar , klicka på fliken Papper och välj typen Tjockt papper (se "Öppna utskriftsinställningarna" på sidan 33).

Problem med utskriftskvalitet

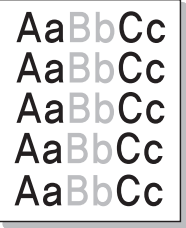
Om insidan av skrivaren är smutsig eller papper har fyllts på felaktigt kan utskriftskvaliteten bli sämre. Se tabellen nedan för felsökning av problemet.

Status	Föreslagna åtgärder
Ljus eller blek utskrift  AaBbCc AaBbCc AaBbCc AaBbCc AaBbCc	<ul style="list-style-type: none">• Om vita vertikala streck eller blekta partier syns på sidan börjar en tonerkassetten ta slut. Installera en ny tonerkassetten (se "Byta ut tonerkassetten" på sidan 41).• Papperet kanske inte uppfyller pappersspecifikationerna. Det kan vara för fuktigt eller för grovt.• Om hela sidan är ljus är upplösningen för låg eller också är tonersparläget aktiverat. Justera utskriftsupplösningen och inaktivera tonersparläget. Se hjälpen om skrivardrivrutinen.• En kombination av blekta fält och utsmetad färg kan betyda att tonerkassetten behöver rengöras. Rengör insidan av maskinen (se "Rengöra maskinen" på sidan 43).• Ytan på laserskanningsenheten (LSU) i skrivaren kan vara smutsig. Rengör insidan av maskinen (se "Rengöra maskinen" på sidan 43). Om dessa åtgärder inte löser problemet kontaktar du en servicetekniker.
Den övre halvan av papperet skrivs ut ljusare än resten av papperet  AaBbCc AaBbCc AaBbCc AaBbCc AaBbCc	<p>Tonern kanske inte fäster som den ska på den här typen av papper.</p> <ul style="list-style-type: none">• Ändra skrivaralternativen och försök igen. Gå till Utskriftsinställningar, klicka på fliken Papper och välj typen Återvunnet (se "Öppna utskriftsinställningarna" på sidan 33).

Problem med utskriftskvalitet

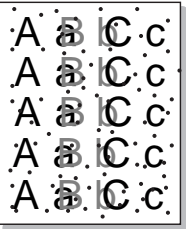
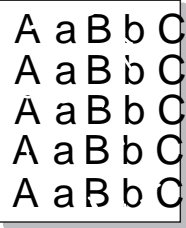
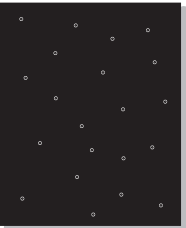
Status	Föreslagna åtgärder
Tonerfläckar 	<ul style="list-style-type: none">• Papperet kanske inte uppfyller pappersspecifikationerna. Det kan t.ex. vara för fuktigt eller för grovt.• Överföringsvalsen kan vara smutsig. Rengör insidan av maskinen (se "Rengöra maskinen" på sidan 43).• Pappersbanan kan behöva göras rent. Kontakta service (se "Rengöra maskinen" på sidan 43).
Tomma områden 	<p>Urblekta områden (som ofta är runda) dyker upp slumpmässigt på sidan:</p> <ul style="list-style-type: none">• Ett enskilda pappersark kan vara skadat. Prova att skriva ut igen.• Fuktinnehållet i papperet kan vara ojämnt eller så har papperet fuktfläckar på ytan. Försök att använda ett annat pappersfabrikat.• Hela bunten är dålig. Tonern kanske inte fastnar i vissa områden på grund av tillverkningsprocessen. Försök att använda ett annat pappersfabrikat.• Ändra skrivaralternativen och försök igen. Gå till Utskriftsinställningar, klicka på fliken Papper och välj typen Tjockt papper eller Tjockare papper (se "Öppna utskriftsinställningarna" på sidan 33). <p>Om dessa åtgärder inte löser problemet kontaktar du en servicetekniker.</p>
Vita fläckar 	<p>Om det blir vita fläckar på papperet:</p> <ul style="list-style-type: none">• Papperet är för strävt och smuts från ett papper faller ned i de inre delarna av skrivaren. Det innebär att överföringsvalsen kan vara smutsig. Rengör insidan av maskinen (se "Rengöra maskinen" på sidan 43).• Pappersbanan kan behöva göras rent. Rengör insidan av maskinen (se "Rengöra maskinen" på sidan 43). <p>Om dessa åtgärder inte löser problemet kontaktar du en servicetekniker.</p>

Problem med utskriftskvalitet

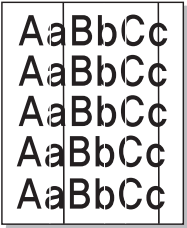
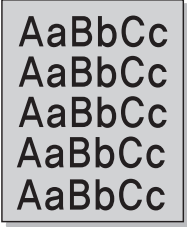
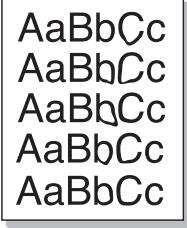
Status	Föreslagna åtgärder
Lodräta linjer 	<p>Om svarta lodräta streck syns på sidan:</p> <ul style="list-style-type: none">• Ytan (trumdelen) på tonerkassetten i skrivaren har antagligen repats. Ta bort tonerkassetten och installera en ny (se "Byta ut tonerkassetten" på sidan 41). <p>Om vita lodräta streck syns på sidan:</p> <ul style="list-style-type: none">• Ytan på laserskanningsenheten (LSU) i skrivaren kan vara smutsig. Rengör insidan av maskinen (se "Rengöra maskinen" på sidan 43). Om dessa åtgärder inte löser problemet kontaktar du en servicetekniker.
Svart bakgrund 	<p>Om skuggningen på bakgrunden blir oacceptabel:</p> <ul style="list-style-type: none">• Byt till ett lättare papper.• Kontrollera den omgivande miljön: mycket torra eller fuktiga (högre än 80 % RF) förhållanden kan öka skuggningen.• Ta bort tonerkassetten och installera en ny (se "Byta ut tonerkassetten" på sidan 41).• Fördela om den (se "Omfördela toner" på sidan 40).
Utismetad toner 	<ul style="list-style-type: none">• Rengör insidan av maskinen (se "Byta ut tonerkassetten" på sidan 41).• Kontrollera papperets typ och kvalitet.• Ta bort tonerkassetten och installera en ny (se "Byta ut tonerkassetten" på sidan 41).

Problem med utskriftskvalitet

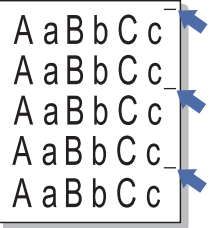
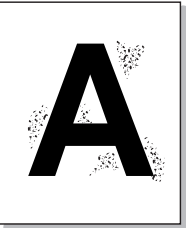
Status	Föreslagna åtgärder
Återkommande lodräta defekter 	<p>Om det finns märken som återkommer på utskriftssidan med jämna intervall:</p> <ul style="list-style-type: none">• Tonerkassetten kan vara skadad. Om du fortfarande har samma problem efter utskriften byter du tonerkasset (se "Byta ut tonerkassetten" på sidan 41).• Det kan finnas toner på skrivarens delar. Om defekterna visar sig på papperets baksida försvinner problemet förmodligen av sig självt efter ett par sidor.• Fixeringsenheten kan vara skadad. Kontakta en servicetekniker.
Fläckig bakgrund 	<p>Fläckar i bakgrunden beror på att små tonerpartiklar har spridits slumpvis över den utskrivna sidan.</p> <ul style="list-style-type: none">• Papperet kan vara för fuktigt. Försök skriva ut med papper från en annan pappersbunt. Öppna inte pappersförpackningar förrän det är nödvändigt för att förhindra att papperet absorberar för mycket fukt.• Om det finns fläckar i bakgrunden på ett kuvert ska du ändra utskriftslayout så att du inte skriver ut på områden med överlappande skarvar på motsatta sidan. Utskrift på skarvar kan orsaka problem. Du kan även välja Tjockt kuvert från fönstret Utskriftsinställningar (se "Öppna utskriftsinställningarna" på sidan 33).• Om det är en massa prickar på hela den utskrivna sidan ska du ändra upplösningen i programmet eller i Utskriftsinställningar (se "Öppna utskriftsinställningarna" på sidan 33). Kontrollera att du har valt rätt pappersformat. Exempel: Om du har valt Tjockare papper men istället skriver ut på Vanligt papper kan utskriftskvaliteten bli lidande.• Om du använder en ny toner ska den först omfördelas (se "Omfördela toner" på sidan 40).

Problem med utskriftskvalitet

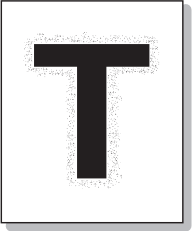
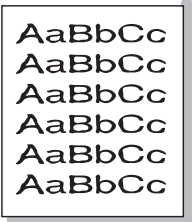
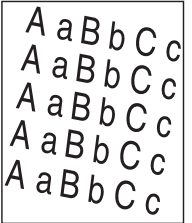
Status	Föreslagna åtgärder
<p>Det är tonerpartiklar runt fetstilta tecken eller bilder</p> 	<p>Tonern kanske inte fäster som den ska på den här typen av papper.</p> <ul style="list-style-type: none">• Ändra skrivaralternativen och försök igen. Gå till Utskriftsinställningar, klicka på fliken Papper och välj typen Återvunnet (se "Öppna utskriftsinställningarna" på sidan 33).• Kontrollera att du har valt rätt pappersformat. Exempel: Om du har valt Tjockare papper men istället skriver ut på Vanligt papper kan utskriftskvaliteten bli lidande.
<p>Missformade tecken</p> 	<ul style="list-style-type: none">• Om tecknen formas felaktigt och är konturerade kan papperet vara för glatt. Försök med en annan sorts papper.
<p>Sned utskrift</p> 	<ul style="list-style-type: none">• Kontrollera att papperet har fyllts på korrekt.• Kontrollera papperets typ och kvalitet.• Kontrollera att stöden inte sitter för hårt eller för löst mot pappersbunten.

Problem med utskriftskvalitet

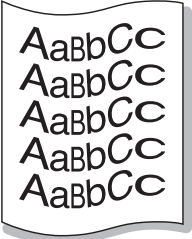
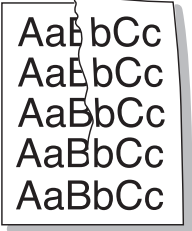
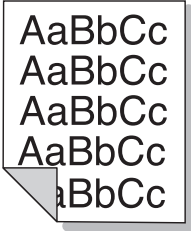
Status	Föreslagna åtgärder
<p data-bbox="51 272 331 347">Buktigt eller vågigt papper</p> 	<ul data-bbox="459 272 1971 406" style="list-style-type: none">• Kontrollera att papperet har fyllts på korrekt.• Kontrollera papperets typ och kvalitet. Både hög temperatur och luftfuktighet kan leda till att papperet buktar.• Vänd på buntens i magasinet. Försök också vända papperet 180° i magasinet.
<p data-bbox="51 667 383 742">Skrynkligt eller veckat papper</p> 	<ul data-bbox="459 667 1545 805" style="list-style-type: none">• Kontrollera att papperet har fyllts på korrekt.• Kontrollera papperets typ och kvalitet.• Vänd på buntens i magasinet. Försök också vända papperet 180° i magasinet.
<p data-bbox="51 1061 414 1136">Baksidan på utskrifterna är smutsig</p> 	<ul data-bbox="459 1061 1758 1093" style="list-style-type: none">• Sök efter läckande toner. Rengör insidan av maskinen (se "Rengöra maskinen" på sidan 43).

Problem med utskriftskvalitet

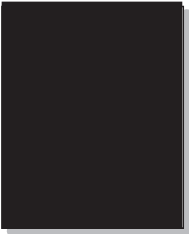
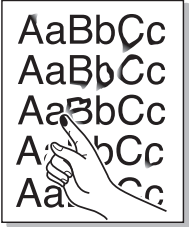
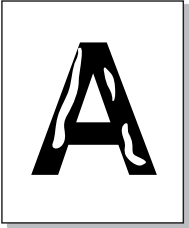
Status	Föreslagna åtgärder
Sidor helt i färg eller svart 	<ul style="list-style-type: none">• Tonerkassetten har kanske inte satts i på rätt sätt. Ta ut kassetten och sätt i den igen.• Tonerkassetten kan vara defekt. Ta bort tonerkassetten och installera en ny (se "Byta ut tonerkassetten" på sidan 41).• Skrivaren kan behöva repareras. Kontakta en servicetekniker.
Tonerspill 	<ul style="list-style-type: none">• Rengör insidan av maskinen (se "Rengöra maskinen" på sidan 43).• Kontrollera papperets typ och kvalitet.• Ta bort tonerkassetten och installera en ny (se "Byta ut tonerkassetten" på sidan 41). <p>Om problemet kvarstår kan skrivaren behöva repareras. Kontakta en servicetekniker.</p>
Brutna tecken 	<p>Teckentomrum är vita områden inom delar av tecken som borde vara helt svarta:</p> <ul style="list-style-type: none">• Du skriver kanske ut på fel sida av papperet. Ta ut papperet och vänd på det.• Papperet motsvarar kanske inte specifikationerna.

Problem med utskriftskvalitet

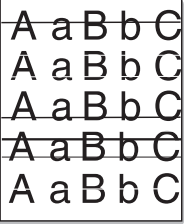
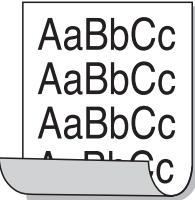
Status	Föreslagna åtgärder
Vågräta ränder 	<p>Om vågräta färgade eller svarta streck syns på papperet eller om det finns utsmetad färg:</p> <ul style="list-style-type: none">• Tonerkassetten är kanske inte rätt installerad. Ta ut kassetten och sätt i den igen.• Tonerkassetten kan vara defekt. Ta bort tonerkassetten och installera en ny (se "Byta ut tonerkassetten" på sidan 41). <p>Om problemet kvarstår kan skrivaren behöva repareras. Kontakta en servicetekniker.</p>
Buktigt papper 	<p>Om det utskrivna arket är vågigt eller om papperet inte matas in i skrivaren:</p> <ul style="list-style-type: none">• Vänd på bunten i magasinet. Försök också vända papperet 180° i magasinet.• Ändra skrivarens pappersinställningar och försök igen. Gå till Utskriftsinställningar, klicka på fliken Papper och välj typen Tunt papper (se "Öppna utskriftsinställningarna" på sidan 33).
<ul style="list-style-type: none">• En okänd bild skrivs ut på vissa ark• Tonerspill• Trycket blir för ljust eller så inträffar tonerspill	<p>Skrivaren används antagligen på 1 000 meters höjd eller högre. Den höga höjden kan påverka utskriftskvaliteten, t.ex. tonerspill eller ljusa bilder. Ändra till korrekt höjdställning för skrivaren (se "Höjjustering" på sidan 110).</p>

Problem med operativsystemet

Vanliga Windows-problem

Status	Föreslagna åtgärder
Ett meddelande om att filen används visas vid installationen.	Avsluta alla program. Ta bort alla program från startgruppen och starta sedan om Windows. Installera om skrivardrivrutinen.
Meddelandet "Allmänt skyddsfel", "Undantagsfel", "Spool 32" eller "Förbjuden åtgärd" visas.	Stäng alla program, starta om Windows och försök skriva ut igen.
Meddelandet "Kan inte skriva ut", "Timeout-fel uppstod vid utskrift" visas.	Dessa meddelanden kan visas under utskrift. Vänta tills skrivaren är klar med utskriften. Om meddelandet visades i redoläget eller efter att utskriften är klar kontrollerar du anslutningen och/eller att ett fel verkligen har uppstått.



Läs användarhandboken till Microsoft Windows som följde med datorn om du vill veta mer om felmeddelanden i Windows.

Problem med operativsystemet

Vanliga Macintosh-problem

Status	Föreslagna åtgärder
PDF-filer skrivs inte ut korrekt. Vissa delar av grafik, text eller bilder saknas.	<p>Det kan gå att skriva ut PDF-filen genom att skriva ut den som bild. Aktivera Skriv ut som bild från utskriftsinställningarna i Acrobat.</p> <p> Det tar längre tid att skriva ut när du skriver ut en PDF-fil som en bild.</p>
Vissa bokstäver visas inte korrekt då framsidan skrivs ut.	<p>Macintosh kan inte skapa teckensnittet när framsidan skrivs ut. Siffror och det engelska alfabetet visas korrekt på framsidan.</p>
När ett dokument skrivs ut från Acrobat Reader 6.0 eller senare med en Macintosh-dator skrivs inte färgerna ut ordentligt.	<p>Kontrollera att inställningen för upplösning i skrivarens drivrutin motsvarar inställningen i Acrobat Reader.</p>



Läs användarhandboken för Mac som följde med datorn om du vill veta mer om felmeddelanden i Mac.

Problem med operativsystemet

Vanliga Linux-problem

Status	Föreslagna åtgärder
Skrivaren skriver inte ut.	<ul style="list-style-type: none">• Kontrollera att skrivardrivrutinen är installerad i systemet. Öppna Unified Driver Configurator och växla till fliken Printers i fönstret Printers configuration om du vill visa listan med tillgängliga skrivare. Kontrollera att skrivaren visas i listan. Finns den inte där ska du köra guiden Add new printer wizard och konfigurera enheten.• Kontrollera att skrivaren är påslagen. Öppna Printers configuration och välj skrivaren i listan med skrivare. Granska beskrivningen i rutan Selected printer. Om dess status innehåller strängen Stopped trycker du på knappen Start. Efter detta bör skrivaren fungera normalt igen. Statusen "stopped" kan aktiveras när det uppstår vissa problem med utskriften.• Kontrollera om tillämpningen har ett speciellt utskriftsalternativ, t.ex. "-oraw". Om "-oraw" anges i parametern på kommandoraden tar du bort detta så att du kan skriva ut. Om Gimp används väljer du "print" -> "Setup printer" och redigerar kommandoradens parameter i kommandoalternativet.
Skrivaren skriver inte ut hela sidor och utskriften skrivs ut på halva sidan.	Det är ett känt problem som uppstår när en färgmaskin används med Ghostscript version 8.51 eller tidigare och en 64-bitars version av Linux OS, som har rapporterats till bugs.ghostscript som Ghostscript Bug 688252. Problemet är åtgärdat i AFPL Ghostscript version 8.52 och senare. Hämta den senaste versionen av AFPL Ghostscript från http://sourceforge.net/projects/ghostscript/ och installera den för att åtgärda problemet.
Ett meddelande om att det inte går att öppna filen för portenheten visas vid utskrift.	Undvik att ändra parametrar för utskriftsjobben (till exempel med verktyget LPR GU) medan ett utskriftsjobb pågår. Kända versioner av CUPS-servern avbryter utskriftsjobb när utskriftsalternativen ändras och försöker sedan starta om jobbet från början. Eftersom Unified Linux Driver låser porten vid utskrift medför det abrupta avbrottet i drivrutinen att porten förblir låst och den kan därför inte användas för efterföljande jobb. Om detta händer kan du försöka att frigöra porten genom att välja Release port i fönstret Port configuration .



Se användarhandboken för Linux som följde med datorn om du vill veta mer om felmeddelanden i Linux.



Följande ordlista hjälper dig bekanta dig med produkten och förstå de termer som ofta används i samband med utskrift och som nämns i den här användarhandboken.

802.11

802.11 är en uppsättning standarder för kommunikation i trådlösa lokala nätverk (WLAN), som har utvecklats av IEEE LAN/MAN Standards Committee (IEEE 802).

802.11b/g/n

802.11 b/g/n kan använda samma maskinvara och 2,4 GHz-bandet. 802.11b fungerar med en bandbredd på upp till 11 mbit/s. 802.11n fungerar med en bandbredd på upp till 150 mbit/s. 802.11b/g/n-enheter kan ibland råka ut för störningar från mikrovågsugnar, sladdlösa telefoner och Bluetooth-enheter.

Åtkomstpunkt

En åtkomstpunkt eller en trådlös åtkomstpunkt (AP eller WAP) är en enhet som kopplar samman trådlösa kommunikationsenheter i trådlösa lokala nätverk (WLAN) och fungerar som en central enhet för att ta emot och skicka ut WLAN-radiosignaler.

ADF

En automatisk dokumentmatare eller (ADF) är en skanningsenhet som automatiskt matar ett pappersark med original så att maskinen kan skanna en del av papperet direkt.

AppleTalk

AppleTalk är en uppsättning protokoll som utvecklats av Apple, Inc för datornätverk. Det ingick i originalmodellen av Macintosh (1984), men Apple rekommenderar nu att man i stället använder TCP/IP-nätverk.

Färgdjup

En term inom datorgrafiken som beskriver hur många bitar som används för att representera färgen för en pixel i en bitmappbild. Högre färgdjup ger ett större omfång av olika färger. I takt med att antalet bitar ökar blir antalet möjliga färger opraktiskt stort för en färgkarta. 1-bitsfärg kallas vanligtvis monokrom eller svartvitt.

BMP

Ett bitmappat grafikformat som används internt av grafikundersystemet (GDI) i Microsoft Windows, och ofta används som ett enkelt grafikfilformat i Windows.

BOOTP

Bootstrap Protocol. Ett nätverksprotokoll som används av en nätverksklient för att hämta IP-adressen automatiskt. Det görs oftast när datorn eller operativsystemet startas. BOOTP-servrarna tilldelar IP-adressen från en adresspool till varje klient. Med BOOTP kan datorer av typen ”disklösa arbetsstationer” få en IP-adress innan de startar ett avancerat operativsystem.

CCD

CCD (Charge Coupled Device) är den del av maskinvaran som gör det möjligt att skanna. CCD-låsmekanismen används för att hålla fast CCD-modulen så inga skador uppkommer när du flyttar maskinen.

Sortering

Sortering är processen att skriva ut flera kopior av ett jobb i uppsättningar. När sortering är vald skriver enheten ut en hel uppsättning innan den skriver ut fler kopior.

Kontrollpanel

En kontrollpanel är en platt yta, vanligtvis vertikal, där kontroll- eller övervakningsinstrument visas. Den finns vanligen på framsidan av maskinen.

Täckning

Täckning är en tryckterm som används för att mäta toneranvändning på utskrifter. 5 % täckning betyder att ett A4-papper har ungefär 5 % bilder eller text. Om papperet eller originalet har invecklade bilder eller mycket text blir täckningen större och tonerförbrukningen blir lika stor som täckningen.

CSV

CSV (Comma Separated Values). Är en typ av filformat som används för att utbyta data mellan olika program. Filformatet, som bl.a. används i Microsoft Excel, har blivit en defactostandard i branschen, även på plattformar som inte kommer från Microsoft.

DADF

En dubbelsidig automatisk dokumentmatare (DADF) är en skanningsenhet som automatiskt matar ett pappersark med original och vänder det så att maskinen kan skanna båda sidorna av papperet.

Standardinställning

Det värde eller den inställning som gäller när skrivaren packas upp första gången, återställs eller initieras.

DHCP

DHCP (Dynamic Host Configuration Protocol) är ett nätverksprotokoll av klient-server-modell. En DHCP-server ger konfigurationsparametrar som är specifika för DHCP-klientvärdens begäran om nödvändig information för att delta i ett IP-nätverk. DHCP gör det också möjligt att tilldela IP-adresser till klientvärdar.

DIMM

DIMM (Dual Inline Memory Module) är ett litet kretskort som innehåller minne. DIMM-modulerna lagrar alla data i skrivaren, t.ex. utskriftsdata eller mottagna faxdata.

DLNA

DLNA (Digital Living Network Alliance) är en standard som gör det möjligt för enheter på ett hemmanätverk att dela information med varandra över nätverket.

DNS

DNS (Domain Name Server) är ett system som lagrar information om domännamn i en distribuerad nätverksdatabas, t.ex. Internet.

Matrisskrivare

En matrisskrivare är en sorts datorskrivare med ett skrivarhuvud som löper fram och tillbaka på sidan och skriver ut genom att slå an ett tygband med bläck mot papperet, ungefär som en skrivmaskin.

DPI

Punkter per tum (DPI) är ett mått för upplösning som används vid skanning och utskrift. I allmänhet leder högre DPI till högre upplösning, fler synliga detaljer i bilden och större filer.

DRPD

DRPD (Distinctive Ring Pattern Detection). Är en tjänst från telefonbolaget som gör att en användare kan svara på flera telefonnummer från en och samma telefon.

Duplex

Duplexenheten är en mekanism som automatiskt vänder på ett pappersark så att maskinen kan skriva ut (eller skanna) på båda sidorna av papperet. En skrivare med en duplexenhet kan skriva ut på båda sidorna av papperet under en utskriftscykel.

Utskriftskapacitet

Utskriftskapaciteten är det antal sidor som inte påverkar skrivarens prestanda under en månad. Skrivaren har i allmänhet en livstidsgräns på ett antal sidor per år. Livstiden innebär den genomsnittliga utskriftskapaciteten, vanligtvis inom garantiperioden. Om utskriftskapaciteten är 48 000 sidor i månaden beräknat på 20 arbetsdagar, är skrivarens gräns beräknad till 2 400 sidor om dagen.

ECM

ECM (Error Correction Mode) är ett extra överföringsläge som finns inbyggt i klass 1-faxar eller faxmodem. Det upptäcker och korrigerar automatiskt fel i faxöverföringen som ibland orsakas av störningar på linjen.

Emulering

Emulering är en teknik där en maskin får samma resultat som en annan maskin.

Emulatorn duplicerar funktionerna hos ett system med ett annat system, så att det andra systemet beter sig som det första. Emulering fokuserar på att reproducera ett externt beteende exakt, till skillnad från simulering, som rör en abstrakt modell av systemet som simuleras och ofta tar hänsyn till dess inre status.

Ethernet

Ethernet är en rambaserad teknik för lokala datornätverk (LAN). Den definierar kablar och signalstandard för det fysiska lagret, och ramformat och protokoll för MAC- (Media Access Control)/datalänkslagret hos OSI-modellen. Ethernet är oftast standardiserat som IEEE 802.3. Sedan 1990-talet och framåt har det blivit den mest spridda och använda LAN-tekniken.

EtherTalk

En uppsättning protokoll som utvecklats av Apple Computer för datornätverk. Det ingick i originalmodellen av Macintosh (1984), men Apple rekommenderar nu att man i stället använder TCP/IP-nätverk.

FDI

FDI (Foreign Device Interface) är ett kort som installeras inuti maskinen så att en tredjepartsenhet, t.ex. en myntenhet eller en kortläsare, kan användas. Enheterna gör det möjligt att ta betalt för maskinens tjänster.

FTP

FTP (File Transfer Protocol) är ett vanligt protokoll som används för att överföra filer i ett TCP/IP-nätverk (t.ex. Internet eller ett intranät).

Fixeringsenhet

Den del av laserskrivaren som fixerar tonern på utskriftsmediet. Den består av en het vals och en tryckvals. När tonern har överförts till papperet avger fixeringsenheten värme och tryck som ser till att tonern blir permanent på papperet. Det är därför papperet är varmt när det kommer ut ur en laserskrivare.

Gateway

En anslutning mellan datornätverk eller mellan ett datornätverk och en telefonlinje. Den är mycket populär, eftersom den är en dator eller ett nätverk som möjliggör åtkomst till en annan dator eller ett nätverk.

Gråskala

Gråtoner som återger ljusa och mörka delar av en bild när färgbilder konverteras till gråskala. Färger återges med olika gråtoner.

Halvton

En bildtyp som simulerar gråskalor genom att variera antalet punkter. Mörkare områden består av många punkter, medan ljusare områden har färre punkter.

HDD

En hårddisk (HDD) är en lagringsenhet som sparar digitalt kodade data på snabbt roterande skivor med magnetiska ytor.

IEEE

IEEE (Institute of Electrical and Electronics Engineers) är en internationell icke-vinstdrivande yrkesorganisation för att främja elektroteknik.

IEEE 1284

Parallellportstandarden 1284 utvecklades av IEEE. Termen "1284-B" avser en viss typ av kontakt i änden av parallellkabeln som ansluts till tillbehöret (t.ex. en skrivare).

Intranät

Ett privat nätverk som använder Internetprotokoll, nätverksanslutningar och kanske det allmänna telekommunikationssystemet för att dela en del av en organisations information eller drift med sina anställda på ett säkert sätt. Ibland betyder termen bara den synligaste tjänsten, den interna webbplatsen.

IP-adress

En IP-adress (Internet Protocol) är ett unikt nummer som olika enheter använder för att identifiera och kommunicera med varandra i ett nätverk som använder IP-standarden.

IPM

Bilder per minut (IPM) är ett sätt att mäta en skrivares hastighet. IPM-hastigheten visar hur många enkelsidiga ark en skrivare kan slutföra på en minut.

IPP

IPP (Internet Printing Protocol) är ett standardprotokoll för utskrift och för att hantera utskriftsjobb, mediastorlekar, upplösning o.s.v. IPP kan användas lokalt eller via Internet till hundratals skrivare, och har också stöd för åtkomstkontroll, autentisering och kryptering, vilket gör det till en mer avancerad och säkrare utskriftslösning än äldre protokoll.

IPX/SPX

IPX/SPX står för Internet Packet Exchange/Sequenced Packet Exchange. Det är ett nätverksprotokoll som används av Novell NetWare-operativsystem. IPX och SPX har båda anslutningstjänster som liknar TCP/IP, där IPX-protokollet liknar IP och SPX liknar TCP. IPX/SPX utformades främst för lokala nätverk och är ett mycket effektivt protokoll för ändamålet (vanligen har det högre prestanda än TCP/IP i lokala nätverk).

ISO

Internationella standardiseringsorganisationen (ISO) är ett internationellt standardiseringsorgan, som består av representanter från nationella standardiseringsinstitutioner. Det producerar världsomspännande industriella och kommersiella standarder.

ITU-T

International Telecommunication Union är en internationell organisation som upprättats för att standardisera och reglera internationella radio- och telekommunikationer. Dess huvuduppgifter är standardisering, tilldelning av radiospektrat och att organisera anslutningar mellan olika länder så att internationella telefonsamtal blir möjliga. Suffixet -T i ITU-T betyder telekommunikation.

ITU-T Testtabell nr 1

En standardiserad testtabell som publiceras av ITU-T för faxöverföring av dokument.

JBIG

JBIG (Joint Bi-level Image Experts Group) är en standard för bildkomprimering utan förlust av korrekthet eller kvalitet, som upprättades för att komprimera binära bilder, i synnerhet för fax men även för andra bilder.

JPEG

JPEG (Joint Photographic Experts Group) är den vanligaste standardmetoden för destruktiv komprimering av foton. Det är det format som oftast används för att lagra och överföra foton på webben.

LDAP

LDAP (Lightweight Directory Access Protocol) är ett nätverksprotokoll för att fråga och ändra katalogtjänster via TCP/IP.

LED

En indikator består av en lysdiod (LED), d.v.s. en halvledarenhet som visar maskinens status.

MAC-adress

MAC-adressen (Media Access Control) är en unik adress som är kopplad till ett nätverkskort. MAC-adressen är en unik identifierare på 48 bitar, som vanligtvis skrivs som 12 hexadecimala tecken grupperade i par (t.ex. 00-00-0c-34-11-4e). Adressen är vanligtvis hårdkodad i nätverkskortet av tillverkaren och används för att hjälpa routrar hitta maskiner i stora nätverk.

MFP

En MFP (Multi Function Peripheral) är en kontorsmaskin som kombinerar flera olika funktioner i en maskin, t.ex. skrivare, kopianter, fax och skanner.

MH

MH (Modified Huffman) är en komprimeringsmetod rekommenderad av ITU-T T.4 som minskar den mängd data som behövs för att skicka en bild mellan faxmaskiner. MH är ett kodboks-baserat RLE-schema som har optimerats för att på ett effektivt sätt komprimera vita ytor. Eftersom de flesta fax mest består av vita ytor minskar det överföringstiden för de flesta fax.

MMR

MMR (Modified Modified READ) är en komprimeringsmetod som rekommenderas av ITU-T T.6.

Modem

En enhet som modulerar en bärvågssignal för att koda digital information och även demodulerar signalen för att avkoda överförd information.

MR

MR (Modified READ) är en komprimeringsmetod som rekommenderas av ITU-T T.4. Med MR kodas den första skannade raden med MH-metoden. Nästa rad jämförs med den första, skillnaderna avgörs och sedan kodas och sänds skillnaderna.

NetWare

Ett nätverksoperativsystem utvecklat av Novell, Inc. Från början använde det kooperativ parallellbearbetning för att köra olika tjänster på en PC, och nätverksprotokollen baserades på den ursprungliga Xerox XNS-stacken. I dag har NetWare stöd för såväl TCP/IP som IPX/SPX.

OPC

OPC (Organic Photo Conductor) är en mekanism som skapar en virtuell bild för utskrift med en laserstråle från laserskrivaren. Den är oftast grön eller rostfärgad och cylinderformad.

I en skannerenhet som innehåller en trumma nöts trumman långsamt bort när den används i skrivaren. Den bör bytas ut med jämna mellanrum eftersom den slits när den kommer i kontakt med kassetten framkallningsborste, rengöringsmekanismen och papper.

Original

Det första exemplaret av någonting, t.ex. ett dokument, ett foto eller en text, som kopieras, reproduceras eller översätts för att skapa fler, men som själv inte är kopierat eller härlett från något annat.

OSI

OSI (Open Systems Interconnection) är en modell som utvecklats av ISO (International Organization for Standardization) för kommunikationer. OSI erbjuder ett standardiserat moduluppbyggt förhållningssätt till nätverksdesign som delar upp den obligatoriska uppsättningen komplexa funktioner i hanterbara, kompletta funktionslager. Lagren är, uppifrån och ner: Applikation, Presentation, Session, Transport, Nätverk, Datalänk och Fysiskt.

PABX

PABX (Private Automatic Branch eXchange) är en automatisk telefonväxel i ett privat företag.

PCL

PCL (Printer Command Language) är ett sidbeskrivningsspråk (PDL) som utvecklats av HP som skrivarprotokoll och blivit en branschstandard. Det utvecklades ursprungligen för tidiga bläckstråleskrivare, men har släppts i olika nivåer för termiska skrivare, matriskskrivare och laserskrivare.

PDF

PDF (Portable Document Format) är ett filformat som utvecklats av Adobe Systems för att återge tvådimensionella dokument i ett enhets- och upplösningsoberoende format.

PostScript

PostScript (PS) är ett sidbeskrivningsspråk som i första hand används inom elektronisk publicering och DTP, d.v.s. att det körs i en tolk som genererar en bild.

Skrivardrivrutin

Ett program som används för att skicka kommandon och överföra data från datorn till skrivaren.

Utskriftsmedier

Medier som papper, kuvert, etiketter och OH-film som kan användas i en skrivare, skanner, fax eller kopiator.

PPM

Sidor per minut (PPM) är ett sätt att mäta hur snabbt en skrivare skriver ut. Det anger hur många sidor en skrivare kan producera på en minut.

PRN-fil

Ett gränssnitt för en enhetsdrivrutin, som gör det möjligt för programvara att interagera med drivrutinen med vanliga systemanrop för in- och utmatning, vilket gör många uppgifter enklare.

Protokoll

En konvention eller standard som styr eller möjliggör anslutning, kommunikation och dataöverföring mellan två datorenheter.

PS

Se PostScript.

PSTN

PSTN (Public-Switched Telephone Network) är det nätverk som består av världens publika telefontät, som i företag oftast leds genom en växel.

RADIUS

RADIUS (Remote Authentication Dial In User Service) är ett protokoll för autentisering och redovisning av fjärranvändare. RADIUS möjliggör centraliserad hantering av autentiseringsinformation, till exempel användarnamn och lösenord som hanterar nätverksåtkomsten med hjälp av Trippel A-konceptet (authentication, authorization and accounting – autentisering, auktorisering och redovisning).

Upplösning

Bildens skärpa, mätt i punkter per tum (DPI). Ju fler dpi, desto högre upplösning.

SMB

SMB (Server Message Block) är ett nätverksprotokoll som främst används för att dela filer, skrivare, serieportar och diverse kommunikationer mellan noder på ett nätverk. Det erbjuder också en autentiserad mekanism för kommunikation mellan processer.

SMTP

SMTP (Simple Mail Transfer Protocol) är standarden för e-postöverföring över Internet. SMTP är ett relativt enkelt textbaserat protokoll, där en eller flera mottagare av ett meddelande specificeras, och meddelandetexten sedan överförs. Det är ett klient–server-protokoll, där klienten överför ett e-postmeddelande till servern.

SSID

SSID (Service Set Identifier) är ett namn på ett trådlöst lokalt nätverk (WLAN). Alla trådlösa enheter i ett WLAN-nätverk kommunicerar med varandra via samma SSID. SSID-identifierarna är skriftlägeskänsliga och kan bestå av maximalt 32 tecken.

Undernätverksmask

Undernätverksmasken används tillsammans med nätverksadressen för att avgöra vilken del som är nätverksadressen och vilken som är värdadressen.

TCP/IP

TCP (Transmission Control Protocol) och IP (Internet Protocol) är den uppsättning kommunikationsprotokoll som implementerar den protokollstack som Internet och de flesta kommersiella nätverk körs på.

TCR

TCR (Transmission Confirmation Report) ger detaljer om varje överföring, t.ex. jobbstatus, överföringsresultat och antal sidor som sänts. Rapporten kan ställas in att den ska sändas efter varje jobb eller bara efter misslyckade överföringar.

TIFF

TIFF (Tagged Image File Format) är ett bitmappat bildformat med variabel upplösning. TIFF beskriver bilddata som vanligtvis kommer från skannrar. TIFF-bilder använder taggar, nyckelord som definierar egenskaper hos bilden som ingår i filen. Det här flexibla och plattformsoberoende formatet kan användas för bilder som skapas av olika bildbehandlingsprogram.

Tonerkassett

Tonerkassetten är en sorts flaska eller en behållare inuti en maskin, t.ex. en skrivare, och som innehåller toner. Toner är ett pulver som används i laserskrivare och kopiatorer och som bildar text och bilder på det utskrivna papperet. Tonern fixeras av en kombination av värme och tryck från fixeringsenheten så att den binds till pappersfibrerna.

TWAIN

En branschstandard för skannrar och program. Genom att använda en TWAIN-kompatibel skanner med ett TWAIN-kompatibelt program, går det att starta en skanning inifrån programmet. Det är en API för bildinsamling för operativsystemen Microsoft Windows och Apple Mac OS.

UNC-sökväg

UNC (Uniform Naming Convention) är ett standardiserat sätt att komma åt delade nätverksenheter i Windows NT och andra Microsoft-produkter. En UNC-sökväg har följande format:

```
\\<servernamn>\<enhetsnamn>\<ytterligare katalog>
```

URL

URL (Uniform Resource Locator) är den globala adressen till dokument och resurser på Internet. Den första delen av adressen visar vilket protokoll som ska användas, den andra delen anger IP-adressen eller domännamnet där resursen finns.

USB

USB (Universal Serial Bus) är en standard som utvecklats av USB Implementers Forum, Inc. för att koppla ihop datorer och tillbehör. Till skillnad från parallellporten är USB utformad så att flera tillbehör kan kopplas till en enda USB-port på datorn.

Vattenstämpel

En vattenstämpel (eller ett vattenmärke) är en igenkännbar bild eller ett mönster i papper som ser ljusare ut när man låter ljus skina genom det. Vattenstämplar började användas i Bologna i Italien år 1282. De har använts av pappersmakare för att identifiera produkter, samt på frimärken, sedlar och andra offentliga dokument för att förhindra förfalskningar.

WEP

WEP (Wired Equivalent Privacy) är ett säkerhetsprotokoll enligt IEEE 802.11 som tillhandahåller samma säkerhetsnivå som i ett kabelanslutet nätverk. WEP tillhandahåller säkerhet genom att kryptera data via radio så att de skyddas under överföringen från en slutpunkt till en annan.

WIA

WIA (Windows Imaging Architecture) är en bildbehandlingsarkitektur som introducerades i Windows Me och Windows XP. Det går att inleda en skanning från dessa operativsystem med en WIA-kompatibel skanner.

WPA

WPA (Wi-Fi Protected Access) är en systemklass som säkrar trådlösa (Wi-Fi) datornätverk och som skapades i syfte att förbättra säkerhetsfunktionerna i WEP.

WPA-PSK

WPA-PSK (WPA Pre-Shared Key) är en speciell typ av WPA för små företag och hemanvändare. En delad nyckel, eller ett lösenord, konfigureras i den trådlösa åtkomstpunkten (WAP) och i eventuella trådlösa bärbara och stationära datorer och enheter. WPA-PSK genererar en unik nyckel för varje session mellan en trådlös klient och tillhörande WAP, vilket höjer säkerheten.

WPS

WPS (Wi-Fi Protected Setup) är en standard för att upprätta ett trådlöst hemnätverk. Om din trådlösa åtkomstpunkt har stöd för WPS kan du enkelt konfigurera den trådlösa nätverksanslutningen utan en dator.

XPS

XPS (XML Paper Specification) är en specifikation för ett sidbeskrivningsspråk (PDL) och ett nytt dokumentformat som har utvecklats av Microsoft och som innebär fördelar för portabla dokument och elektroniska dokument. Specifikationen är XML-baserad och bygger på ett nytt filformat och ett vektorbaserat dokumentformat som är enhetsoberoende.

Index

A

allmänna ikoner	8
använda hjälpen	34, 120
att förstå statusindikatorn	54

B

baksida	15
Beställningsfunktion för förbrukningsmaterial	125

D

Dell-Skrivarstatus	131
--------------------	-----

E

embedded web service	
allmän information	126

F

favoritinställningar för utskrift	34
Flera utskrifter på ett ark	
Macintosh	119
förbrukningsmaterial	
beställa	37
byta ut tonerkassett	41

tillgängligt förbrukningsmaterial	37
uppskattad livslängd för tonerkassetten	39
framsida	15
funktioner	4
utskriftsmediefunktion	59
fylla på	
manuell matning i kassetten	27
papper i kassetten	25
specialmedier	27

I

inställning av utskriftsupplösning	
Linux	121

K

kassett	
ändra kassettstorlek	24
justera bredd och längd	24
manuell matning i kassetten	27
kontrollpanelen	16

L

Linux	
-------	--

drivrutinsinstallation för anslutningar med USBkabel	75
drivrutinsinstallation för nätverksskrivare	82
installera om drivrutinen för USBanslutna skrivare	76
skriva ut	121
skrivaregenskaper	122
systemkrav	64
unified driver configurator	133
vanliga Linuxproblem	154

lokal

drivrutin ominstallation	21
drivrutinsinstallation	19

M

Macintosh

drivrutinsinstallation för anslutningar med USBkabel	73
drivrutinsinstallation för nätverksskrivare	81
installera om drivrutinen för USBanslutna skrivare	74
skriva ut	119
systemkrav	63
vanliga Macintoshproblem	153

Index

manuell matning i kassetten

 använda specialmedier 27

N

nätverk

 drivrutinsinstallation

 Linux 82

 Macintosh 81

 Windows 80

 installation av trådlöst nätverk 86

 installationsmiljö 65

 introduktion till nätverksprogram 78

 IPv6konfiguration 84

O

ordförklaringar 8

ordlista 155

P

pappersstopp

 så undviker du pappersstopp 49

 ta bort papper 51

Problem

 problem med pappersmatning 138

 problem med utskriftskvaliteten 144

 strömproblem 139

 utskriftsproblem 140

R

rengöra

 insida 44

 matningsvals 46

 utsida 43

rengöra skrivaren 43

S

säkerhet

 information 9

 symboler 9

skriva ut

 ändra standardinställningarna för utskrift
 111

 flera sidor på ett pappersark
 Macintosh 119

 Linux 121

 Macintosh 119

 skriva till fil 113

 skriva ut ett dokument
 Windows 32

skriva ut ett dokument

 Linux 121

 Macintosh 119

skriva ut överlägg

 skapa 117

 ta bort 118

 utskrift 117

skrivarens placering

 justering enligt höjd 110

skrivarinställningar

 Linux 122

Skriver 32

specialfunktioner för utskrift 109

specifikationer 57

 utskriftsmedier 59

T

Tonerkassett

 byta ut tonerkassetten 41

 förvaring 38

 hanteringsanvisningar 38

 omfördela toner 40

 påfyllda eller inte från Dell 38

 uppskattad livslängd 39

trådlöst		redigera	116
ad hoc-läge	86	skapa	115
Infrastruktur-läge	86	ta bort	116
USB-kabel	90	verktyg för uppdatering av inbyggd programvara	124
WPS			
PBC	89		
PIN	89		

U

upplösning	
pappersfel	50
USB-kabel	
drivrutinsinstallation	73, 75
installera om drivrutinen	74, 76
utskriftsmedier	
etiketter	30
förtryckt papper	31
kortpapper	30
kuvert	28
specialmedier	27
utmatningsstödet	59

V

vattenstämpel	
---------------	--

W

Windows

drivrutinsinstallation för anslutningar med USB-kabel	19, 21
drivrutinsinstallation för nätverksskrivare	80
systemkrav	62
vanliga Windowsproblem	152